



DEUTSCH  
DE (Originalanleitung)

# Bedienungsanleitung Düngerstreuer RB-60

## **WARNUNG**



**Lesen Sie die Anweisungen sorgfältig durch und befolgen Sie die Regeln für einen sicheren Betrieb. Andernfalls kann es zu schweren Verletzungen kommen.**

# Inhalt

---

Zur sicheren Verwendung Ihres Produkts.....	3
Warnhinweise.....	3
Andere Indikatoren.....	3
Symbole .....	3
Sicherheitsinformation .....	4
Beschreibung .....	5
Bevor du anfängst .....	6
Packliste .....	6
Versammlung .....	6
Betrieb .....	7
Wartung und Pflege .....	9
Spezifikationen .....	11

# Zur sicheren Verwendung Ihres Produkts

---

## Warnhinweise

 <b>WARNUNG</b>
<p>Dieses Symbol mit dem Wort "WARNUNG" weist auf eine Handlung oder einen Zustand hin, der zu schweren Verletzungen oder zum Tod von Bedienern und Umstehenden führen kann.</p>

 <b>VORSICHT</b>
<p>"VORSICHT" weist auf eine potenziell gefährliche Situation hin, die, wenn sie nicht vermieden wird, zu leichten oder mittelschweren Verletzungen führen kann.</p>

## Andere Indikatoren

<h3>HINW</h3>
<p>Diese beigefügte Nachricht enthält Tipps zur Verwendung, Pflege und Wartung des Produkts.</p>

<h3>WICHTIG</h3>
<p>Der gerahmte Text mit dem Wort "WICHTIG" enthält wichtige Informationen zur Verwendung, Überprüfung, Wartung und Lagerung des in diesem Handbuch beschriebenen Produkts.</p>

## Symbole

Symbol Form / Gestalt	Symbolbeschreibung / Anwendung	Symbol Form / Gestalt	Symbolbeschreibung / Anwendung
	Sicherheitsalarm		Kreis- und Schrägstrichsymbol bedeuten, dass alles, was angezeigt wird, verboten ist.
	Lesen Sie die Bedienungsanleitung sorgfältig durch		

# Zur sicheren Verwendung Ihres Produkts

---

## Sicherheitsinformation



### **WARNUN**

- Lassen Sie den Betrieb nicht ohne angemessene Schulungs- und Schutzausrüstung zu.
- Erlauben Sie Kindern niemals, das Produkt zu verwenden.
- Tragen Sie beim Umgang mit und Auftragen von Rasen- und Gartenchemikalien Schutzbrillen und Handschuhe.
- Lesen und befolgen Sie die Anweisungen und Warnungen auf dem Chemikalienetikett zum Umgang mit und zur Anwendung der Chemikalien, die Sie verbreiten möchten.

# Beschreibung

---

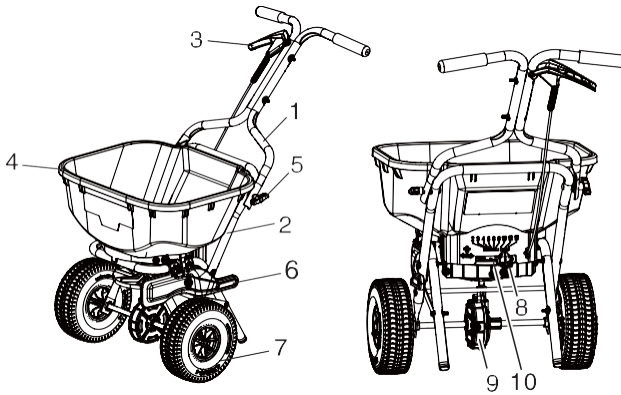

1. Obere Griffhalterung
2. Tretgriffhalterung
3. Betätigungsgriff
4. Trichter
5. Griffmutter der Baugruppe handhaben

6. Seitenabweiser
7. Räder
8. Toreinsteller
9. Getriebegehäuse
10. Typ und Seriennummer

# Bevor du anfängst

---

## Packliste

- Die folgenden Teile sind separat in der Verpackungsbox verpackt.
- Wenn Sie die Schachtel ausgepackt haben, überprüfen Sie bitte die darin enthaltenen Teile.
- Wenden Sie sich an Ihren Händler, wenn etwas fehlt oder kaputt ist.

1. Broadcast-Spreader-Baugruppe (1)
2. Schlittenschrauben (2)
3. Flügelmuttern (2)
4. Kurzanleitung (1)

## Versammlung

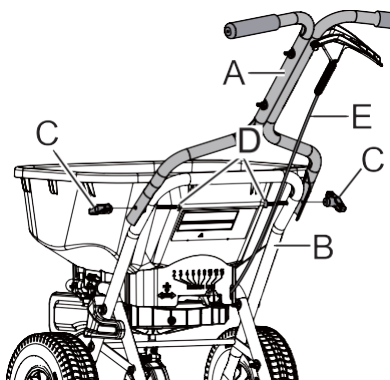

1. Richten Sie die Löcher in der oberen Griffhalterung (A) an den Löchern in der unteren Griffhalterung (B) aus.
  2. Befestigen Sie die Griffhalterungen mit den Flügelmutter (C) und den Schlittenschrauben (D) auf jeder Seite.
- \* Befestigen Sie jede Seite lose, bevor Sie die Halterungen fest anziehen

### WICHTIG

- Stellen Sie sicher, dass das Steuerkabel (E) hinter den Griffhalterungen verlegt ist.
- Der empfohlene Reifendruck beträgt 103,4 kPa (15 psi). Nicht überschreiten MAX-Druck von 206,8 kPa (30 psi).

## **VORSICH**

- **Das Produkt kann auf unebenem Boden kippen. Füllen Sie den Trichter immer auf ebenem Boden und halten Sie umstehende Personen fern.**  
Andernfalls kann es zu Verletzungen kommen.

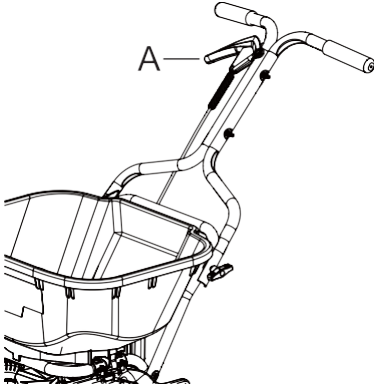

1. Lassen Sie den Betätigungsgriff (A) los, um das Tor zu schließen. Trichter füllen.  
\* Füllen Sie den Trichter in einem Bereich, der durch verschüttetes Produkt nicht beschädigt wird.

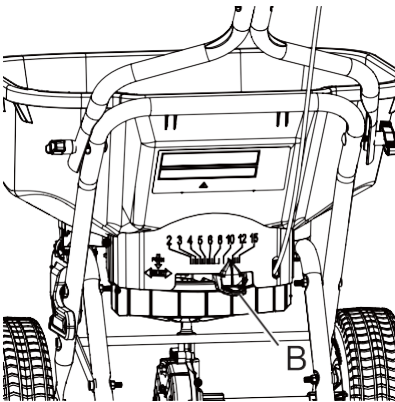

2. Drücken Sie den Gate-Einsteller (B) nach unten und stellen Sie die beste Anwendungseinstellung ein. Ziehen Sie den Einsteller nach oben, um ihn zu arretieren.

## **WICHTIG**

- Die Einstellungen für die Toreinstellung sollten nur als allgemeine Richtlinie für die Anwendung verwendet werden. Die genauesten Anforderungen an die Anwendungseinstellungen finden Sie in den Anweisungen zu dem Material, das Sie verteilen.

# Betrieb

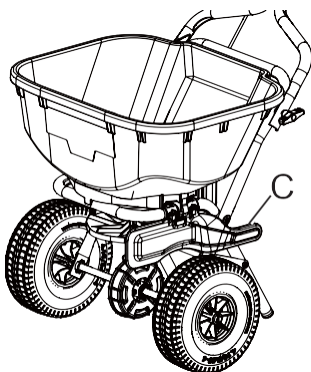

3. Unterkantenschutz (C) und Umfangsdurchgang zum Schutz von Nicht-Rasenflächen. Ziehen Sie am Griff des Stellantriebs, um das Tor beim Spreizen zu öffnen.
4. Kantenschutz anheben. Führen Sie parallele interne Durchgänge durch, um eine gleichmäßige Abdeckung zu gewährleisten.

Einstellung nach Körnchengröße					
Rahmen	2 - 2.5	3 - 3.5	4 - 5.5	6 - 8	9 - 15
		Feinsteuerung	Unkrautbekämpfung	Dünger	Grassamen-Übersaat

## Musterverbreitungsmuster

- A: Anfang
- B: hier abschalten
- C: neu starten

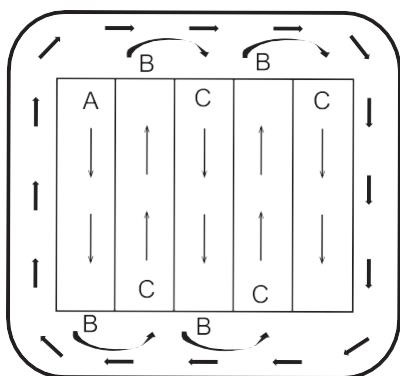



# Wartung und Pflege

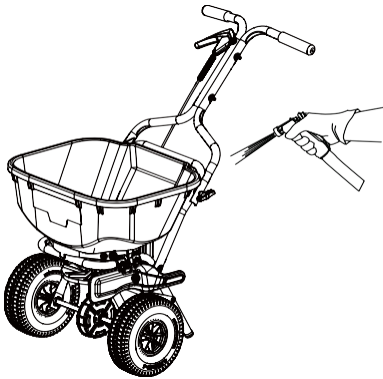

## Instandhaltung

### WICHTIG

- Vermeiden Sie es, das Getriebegehäuse direkt zu besprühen, und verwenden Sie keinen Hochdruckreiniger am Streuer.

1. Spreader nach jedem Gebrauch mit einem Gartenschlauch waschen.

## Reifendruck überprüfen

### WICHTIG

- Reifen sollten auf 15 psi aufgepumpt werden. Stellen Sie sicher, dass der Reifendruck 30 psi nicht überschreitet.

## Steuerkabel ersetzen

1. Entfernen Sie die Abschirmung (A).
2. Drehen Sie das Tor (B) im Uhrzeigersinn, um das Kabel zu entlasten.
3. Entfernen Sie den S-Haken (C) des Kabels vom Tor.

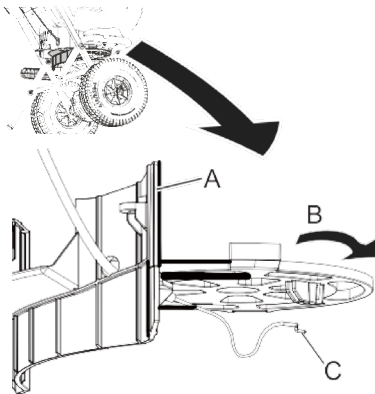

# Wartung und Pflege

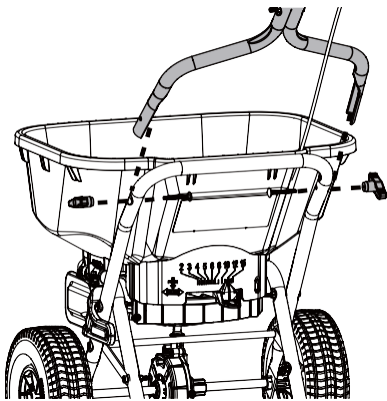

4. Entfernen Sie die obere Griffhalterung von der unteren Griffhalterung.

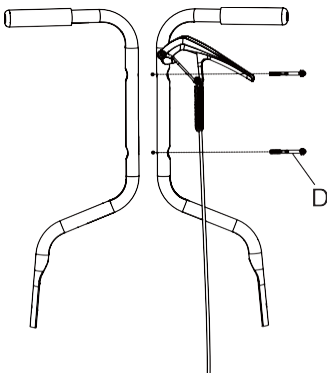

5. Entfernen Sie die Schrauben (D) und trennen Sie die Griffhälften.
6. Installieren Sie die neue Griffhälfte mit der Steuerkabelbaugruppe. Installieren neue Griffhälfte mit Steuerkabel.
7. Verteilerkomponenten wieder zusammenbauen.

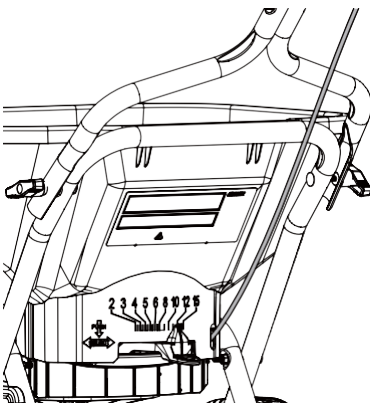

## WICHTIG

- Stellen Sie sicher, dass das Steuerkabel hinter den Griffhalterungen verlegt ist.

# Spezifikationen

---

<b>MODELL</b>	<b>RB-60</b>
Länge	959 mm
Breite	584 mm
Höhe	794 mm
Gewicht	10,2 kg
<b>Kapazität</b>	
Gewicht	27,2 kg
Volumen	36,8 L
Ladehöhe	584 mm
<b>Räder und bereifung</b>	
Reifendurchmesser	254 mm
Reifentyp	Pneumatisch
Empfohlener Druck	103,4 kPa (15 psi)

Diese Spezifikationen können ohne vorherige Ankündigung geändert werden.

# YAMABIKOCORPORATION

1-7-2 Suehirocho, Ohme, Tokio 198-8760 JAPAN

TELEFON: 81-428-32-6118. FAX: 81-428-32-6145.



X750784-0300