



DEUTSCH
DE (Original Gebrauchsanleitung)

BEDIENUNGSANLEITUNG

AKKU-KETTENSÄGE DCS-2500



WARNUNG

LESEN SIE DIE BEDIENUNGSANLEITUNG SORGFÄLTIG DURCH,
UND BEFOLGEN SIE DIE SICHERHEITSREGELN.
ANDERNFALLS BESTEHT DAS RISIKO SCHWERER
VERLETZUNGEN.

Wichtige Informationen

Lesen Sie unbedingt die Bedienungsanleitung, bevor Sie das Produkt verwenden.

○ **Bestimmungsgemäßer Gebrauch dieses Produkts**

- ♦ Die ECHO-Kettensäge dient zum Schneiden von Holz oder Holzprodukten.
- ♦ Gebrauchen Sie das Produkt für keinen anderen als den vorgesehenen Zweck.

○ **Anwender des Produkts**

- ♦ Verwenden Sie dieses Produkt erst, nachdem Sie die Bedienungsanleitung sorgfältig gelesen und den Inhalt genau verstanden haben.
- ♦ Das Produkt darf von keiner Person verwendet werden, die die Bedienungsanleitung nicht gelesen hat, an Erkältung, Müdigkeit oder einer anderen körperlichen Schwäche leidet. Das Produkt darf nicht von Kindern verwendet werden.
- ♦ Seien Sie sich bewusst, dass der Benutzer für Unfälle bzw. Gefährdungen anderer Personen oder deren Eigentum verantwortlich ist.

○ **Allgemeines zu dieser Bedienungsanleitung**

- ♦ Diese Bedienungsanleitung enthält wichtige Informationen über die Bedienung und Instandhaltung Ihres Produkts. Bitte lesen Sie sie sorgfältig durch, und machen Sie sich mit dem Inhalt vertraut.
- ♦ Bewahren Sie die Anleitung stets an einem schnell zugänglichen Ort auf.
- ♦ Sollte die Anleitung verloren gehen oder aufgrund von Beschädigungen nicht mehr lesbar sein, besorgen Sie sich bitte eine neue Anleitung von Ihrem ECHO-HÄNDLER.
- ♦ Die in dieser Anleitung verwendeten Einheiten sind SI-Einheiten (Système International d'unités; Internationales Einheitensystem). Zahlenangaben in Klammern sind Referenzwerte, bei denen mitunter geringe Umrechnungsfehler vorliegen können.

○ **Verleihen oder Übereignen des Produkts**

- ♦ Wenn Sie das in dieser Anleitung beschriebene Produkt verleihen, muss die Person, die das Produkt ausleiht und verwendet, auch die zugehörige Bedienungsanleitung erhalten. Wenn Sie das Produkt einer anderen Person übereignen, muss die Bedienungsanleitung zusammen mit dem Produkt ausgehändigt werden.

○ **Anfragen**

- ♦ Wenden Sie sich mit Fragen zum Produkt, zu Ersatzteilen und Reparaturen und dergleichen bitte an Ihren ECHO-HÄNDLER.

○ **Anmerkungen**

- ♦ Um Weiterentwicklungen des Produkts Rechnung zu tragen, bleiben dem Hersteller Änderungen am Inhalt dieser Anleitung vorbehalten. Einige Abbildungen in dieser Anleitung können vom Produkt abweichen, um Sachverhalte klarer darzustellen.
- ♦ Bei Unklarheiten oder Problemen wenden Sie sich bitte an Ihren ECHO-HÄNDLER.

Sichere Verwendung des Produkts	4
Warnhinweise	4
Sonstige Kennzeichnungen	4
Symbole.....	4
Stelle, an der sich der Sicherheitsaufkleber befindet.....	5
Umgang mit dem Produkt.....	6
Packliste	14
Beschreibung.....	15
Bevor Sie beginnen	16
Zusammenbau.....	16
Betrieb	20
Starten des Geräts	20
Stoppen des Geräts.....	20
Vor der Verwendung.....	21
Richtige Verwendung der Kettenbremse.....	21
Anweisungen zum Sägen	23
Anweisungen zum Sägen.....	23
Wartung und Pflege	27
Wartungsrichtlinien	27
Schärfen der Sägekette.....	28
Wartung und Pflege.....	30
Aufbewahrung / Entsorgung	34
Lagerung	34
Entsorgungshinweise.....	34
Technische Daten.....	35
Konformitätserklärung.....	36

Sichere Verwendung des Produkts

Lesen Sie diesen Abschnitt unbedingt durch, bevor Sie das Produkt verwenden.



○ Er enthält wichtige Informationen zum Thema Sicherheit. Befolgen Sie die Anweisungen sorgfältig.

○ Lesen Sie außerdem die Sicherheitshinweise im Hauptteil dieser Bedienungsanleitung.

In Textabschnitten, die mit einem [diamond mark]-Symbol beginnen, werden die möglichen Folgen einer Nichtbeachtung von Sicherheitshinweisen beschrieben.

Warnhinweise

Auf Situationen, in denen eine Verletzungsgefahr für den Bediener und andere Personen besteht, wird in dieser Anleitung und auf dem Produkt selbst durch die nachstehenden Warnhinweise aufmerksam gemacht. Lesen Sie diese Warnhinweise genau durch, und befolgen Sie sie, um sicheres Arbeiten zu gewährleisten.

<p style="text-align: center;"> GEFAHR</p> <p>Dieses Symbol in Verbindung mit dem Wort „GEFAHR“ macht auf Handlungen oder Bedingungen aufmerksam, die zu schweren Verletzungen oder zum Tod von Bediener und umstehenden Personen führen.</p>	<p style="text-align: center;"> WARNUNG</p> <p>Dieses Symbol in Verbindung mit dem Wort „WARNUNG“ macht auf Handlungen oder Bedingungen aufmerksam, die zu schweren Verletzungen oder zum Tod von Bediener und umstehenden Personen führen können.</p>	<p style="text-align: center;"> VORSICHT</p> <p>„VORSICHT“ warnt vor einer Gefahrensituation, in der es zu leichten bis mittelschweren Verletzungen kommen kann.</p>
--	---	---

Sonstige Kennzeichnungen

Zusätzlich zu den Warnhinweisen werden in dieser Anleitung folgende erklärende Symbole verwendet:







<p style="text-align: center;"></p> <p>Kreis mit umgekehrtem Schrägstrich bedeutet, dass das Dargestellte unzulässig ist.</p>	<p style="text-align: center;">HINWEIS</p> <p>Hinweise dieser Art enthalten Tipps zur Verwendung, Pflege und Wartung des Produkts.</p>	<p style="text-align: center;">WICHTIG</p> <p>Umrahmter Text mit der Überschrift „WICHTIG“ enthält wichtige Informationen zur Verwendung, Überprüfung, Wartung und Lagerung des in dieser Anleitung beschriebenen Produkts.</p>
--	---	---

Symbole

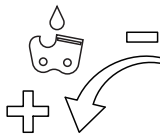
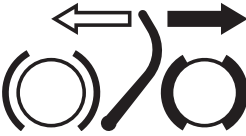
In dieser Anleitung und auf dem Produkt selbst werden verschiedene erklärende Symbole verwendet. Wichtig ist, dass Sie die Bedeutung der einzelnen Symbole genau verstehen.

Symbol	Beschreibung des Symbols	Symbol	Beschreibung des Symbols
	Die Bedienungsanleitung sorgfältig lesen		Augen-, Gehör- und Kopfschutz tragen
	Sicherheit/Achtung		Verwenden Sie geeigneten Fuß-/Bein- und Hand-/Arm-schutz.
	Achtung, Stromschlaggefahr		Warnung! Rückschlag möglich!
	Einhandbetrieb der Säge kann gefährlich sein		Kettenölnachfüllung

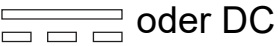
Sichere Verwendung des Produkts

Symbol	Beschreibung des Symbols	Symbol	Beschreibung des Symbols
IPX4	Vor Spritzwasser geschützt		Kettenöl - Mengenregulierung
	Kettenbremsenbetätigung		Drehrichtung Sägekette
	Garantierter Schalleleistungspegel		Schutz der Umwelt!
 oder DC	Gleichstrom		Volt

Stelle, an der sich der Sicherheitsaufkleber befindet

- Das in dieser Anleitung beschriebene Produkt ist mit dem unten dargestellten Sicherheitsaufkleber versehen. Machen Sie sich die Bedeutung des Sicherheitsaufklebers bewusst, bevor Sie das Produkt verwenden.
- Wenn der Sicherheitsaufkleber abgerieben oder beschädigt und nicht mehr lesbar ist oder sich abgelöst hat, besorgen Sie bitte einen neuen Sicherheitsaufkleber von Ihrem Händler, und bringen Sie ihn an der in der Abbildung unten gezeigten Stelle an. Der Sicherheitsaufkleber muss stets gut lesbar sein.

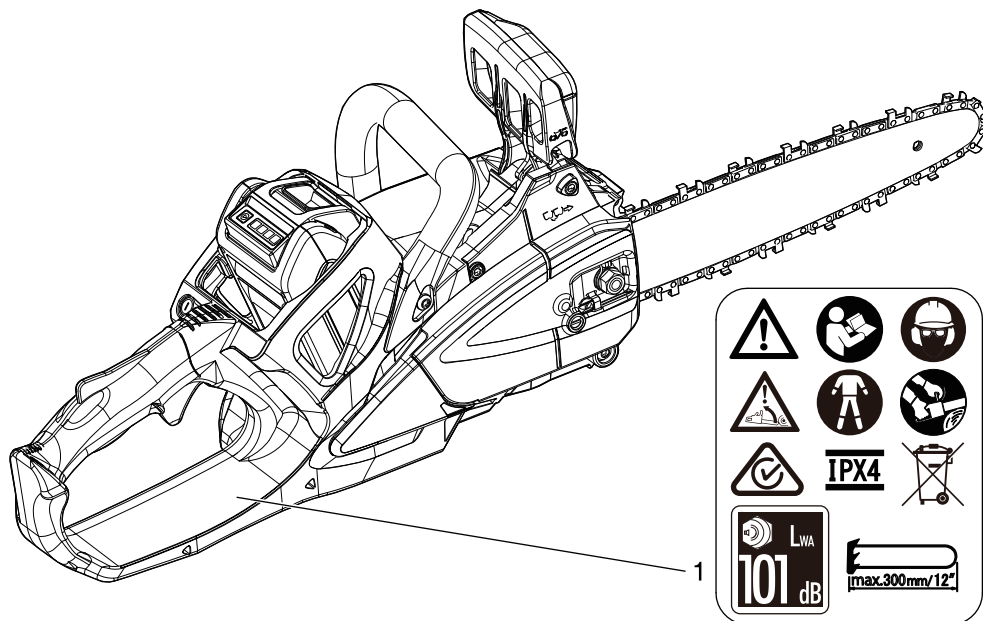

1. Sicherheitsaufkleber (Teilenummer X505-011800)

Sichere Verwendung des Produkts

Umgang mit dem Produkt

Allgemeine Sicherheitswarnungen zu Elektrowerkzeugen

WARNUNG

Machen Sie sich mit allen Sicherheitswarnungen, Anweisungen, Abbildungen und Spezifikationen, die mit diesem Elektrowerkzeug bereitgestellt werden vertraut.

Wenn die nachstehenden Anweisungen nicht beachtet werden, besteht die Gefahr von Stromschlag, Brand und/oder schweren Verletzungen.

Bewahren Sie alle Warnhinweise und Anweisungen zum Nachschlagen auf.

Der Begriff „Elektrowerkzeug“ in den Warnhinweisen bezieht sich auf ein netzbetriebenes (kabelgebundenes) Elektrowerkzeug oder ein akkubetriebenes (kabelloses) Elektrowerkzeug.

Sicherheit im Arbeitsbereich

- **Sorgen Sie dafür, dass der Arbeitsbereich aufgeräumt und gut beleuchtet ist.** Unordentliche und dunkle Arbeitsbereiche bedeuten Unfallgefahr.
- **Betreiben Sie Elektrowerkzeuge nicht in explosionsgefährdeten Bereichen, wie sie z. B. durch brennbare Flüssigkeiten, Gase oder Staub in der Umgebung entstehen.** Elektrowerkzeuge können Funken erzeugen, die Staub oder Dämpfe entzünden können.
- **Halten Sie bei der Arbeit mit einem Elektrowerkzeug Kinder und Umstehende fern.** Wenn Sie abgelenkt werden, können Sie die Kontrolle über das Werkzeug verlieren.

Elektrische Sicherheit

- **Elektrowerkzeugstecker müssen passend für die Steckdose sein. Verändern Sie den Stecker in keiner Weise. Verwenden Sie in Verbindung mit geerdeten Elektrowerkzeugen keine Adapterstecker.** Unveränderte Stecker und passende Steckdosen mindern das Risiko eines elektrischen Schlags.
- **Vermeiden Sie den Körperkontakt mit geerdeten Flächen wie Rohren, Heizkörpern, Öfen und Kühlschränken.** Das Risiko eines elektrischen Schlags ist höher, wenn Ihr Körper geerdet wird.
- **Setzen Sie Elektrowerkzeuge nie Regen oder Nässe aus.** Wasser, das in ein Elektrowerkzeug eindringt, erhöht das Risiko eines elektrischen Schlags.
- **Missbrauchen Sie das Kabel nicht. Gebrauchen Sie das Kabel nie zum Tragen, Ziehen oder Ausstecken des Elektrowerkzeugs. Halten Sie das Kabel fern von Hitze, Öl, scharfen Kanten und beweglichen Teilen.** Beschädigte oder verhedderte Kabel erhöhen das Risiko eines elektrischen Schlags.
- **Verwenden Sie beim Einsatz eines Elektrowerkzeugs im Freien ein für den Außenbereich geeignetes Verlängerungskabel.** Die Verwendung eines für den Außenbereich geeigneten Kabels vermindert das Risiko eines elektrischen Schlags.
- **Wenn der Einsatz eines Elektrowerkzeugs an einem feuchten Ort unvermeidlich ist, verwenden Sie eine Stromquelle mit Fehlerstrom-/Differenzstrom-Schutzschalter.** Die Verwendung eines Fehlerstrom-/Differenzstrom-Schutzschalters vermindert das Risiko eines elektrischen Schlags.

Persönliche Sicherheit

- **Seien Sie bei der Arbeit mit einem Elektrowerkzeug aufmerksam, konzentrieren Sie sich auf das, was Sie tun, handeln Sie umsichtig und vernünftig. Gebrauchen Sie ein Elektrowerkzeug nicht, wenn Sie müde sind oder unter dem Einfluss von Drogen, Alkohol oder Medikamenten stehen.** Ein Moment der Unachtsamkeit beim Betrieb von Elektrowerkzeugen kann zu schweren Verletzungen führen.
- **Tragen Sie persönliche Schutzausrüstung. Tragen Sie immer einen Augenschutz.** Den Bedingungen angemessene Schutzausrüstung wie Staubmaske, Schuhwerk mit rutschfesten Sohlen, Schutzhelm und Gehörschutz vermindert die Verletzungsgefahr.
- **Verhindern Sie, dass das Werkzeug unbeabsichtigt in Gang gesetzt wird. Achten Sie darauf, dass der Schalter ausgeschaltet ist, bevor Sie die Verbindung zur Stromquelle oder mit dem Akku herstellen und bevor Sie das Werkzeug aufnehmen oder tragen.** Das Tragen von Elektrowerkzeugen mit dem Finger am Schalter und das Herstellen der Stromzufuhr zu Elektrowerkzeugen bei eingeschaltetem Schalter bedeuten Unfallgefahr.
- **Entfernen Sie vor dem Einschalten des Elektrowerkzeugs eventuell benutzte Einstellschlüssel, Schraubenschlüssel usw.** Ein Schrauben- oder Einstellschlüssel, der an einem drehenden Teil des Elektrowerkzeugs vergessen wird, bedeutet Verletzungsgefahr.
- **Beugen Sie sich nicht zu weit über. Achten Sie stets auf sicheren Tritt und Stand, und halten Sie das Gleichgewicht.** So behalten Sie das Elektrowerkzeug auch in einer unvorhergesehenen Situation besser unter Kontrolle.
- **Achten Sie auf angemessene Kleidung. Tragen Sie keine lose sitzende Kleidung oder losen Schmuck. Bleiben Sie mit Haaren und Kleidung weg von drehenden Teilen.** Lose sitzende Kleidung, Schmuck und langes Haar können sich in beweglichen Teilen verfangen.
- **Bei Geräten mit Vorsehung für eine Staubabsaug- und Staubsammeleinrichtung stellen Sie sicher, dass diese angeschlossen ist und wie vorgesehen genutzt wird.** Solche Einrichtungen können Gefahren durch Staub mindern.
- **Lassen Sie nicht zu, dass die Vertrautheit, die Sie durch eine häufige Werkzeugverwendung gewonnen haben, dazu führt, dass Sie leichtsinnig werden und die für Werkzeuge dieser Art geltenden Sicherheitsprinzipien ignorieren.** Eine unachtsame Handlung kann im Bruchteil einer Sekunde schwere Verletzungen verursachen.

Sichere Verwendung des Produkts

WARNUNG

Gebrauch und Pflege von Elektrowerkzeugen

- **Überbeanspruchen Sie das Elektrowerkzeug nicht. Wählen Sie das richtige Elektrowerkzeug für die Aufgabe.** Ein für die betreffende Aufgabe richtig bemessenes und ausgelegtes Elektrowerkzeug erledigt die Aufgabe besser und sicherer.
- **Gebrauchen Sie das Elektrowerkzeug nicht, wenn der Ein- und Ausschalter nicht funktioniert.** Ein Elektrowerkzeug, dessen Schalter nicht funktionieren, ist gefährlich und muss repariert werden.
- **Trennen Sie den Stecker von der Stromquelle bzw. bauen Sie den Akku aus, bevor Sie an Elektrowerkzeugen Einstellungen vornehmen, Gerätezubehör wechseln oder die Werkzeuge lagern.** Solche Vorsichtsmaßnahmen mindern das Risiko, dass das Elektrowerkzeug unbeabsichtigt in Gang gesetzt wird.
- **Halten Sie Elektrowerkzeuge außer Reichweite von Kindern, und verhindern Sie, dass Personen, die mit dem Werkzeug und diesen Anweisungen nicht vertraut sind, Umgang mit dem Werkzeug haben.** Elektrowerkzeuge stellen in Händen ungeübter Nutzer eine Gefahr dar.
- **Warten Sie Elektrowerkzeuge und Zubehör ordnungsgemäß. Achten Sie auf Fluchtungsfehler, auf festgegangene oder gebrochene Teile und andere Umstände, die den sicheren Einsatz des Elektrowerkzeugs gefährden können. Lassen Sie ein schadhafes Elektrowerkzeug vor dem Gebrauch reparieren.** Viele Unfälle gehen auf schlecht gewartete Elektrowerkzeuge zurück.
- **Halten Sie Schneidwerkzeuge scharf und sauber.** Ordentlich instand gehaltene Schneidwerkzeuge mit scharfen Schneidkanten fressen nicht so leicht fest und sind leichter zu führen.
- **Gebrauchen Sie das Elektrowerkzeug, Zubehör, Wechselwerkzeuge usw. wie in dieser Anleitung beschrieben und unter Berücksichtigung der Arbeitsbedingungen und der durchzuführenden Arbeit.** Der nicht bestimmungsgemäße Gebrauch des Elektrowerkzeugs stellt eine Gefahr dar.
- **Halten Sie die Handgriffe und Griffflächen trocken, sauber und frei von Öl und Fett.** Rutschige Griffe und Griffflächen erschweren die sichere Handhabung des Werkzeugs und erschweren es in unerwarteten Situationen, das Werkzeug unter Kontrolle zu halten.

Gebrauch und Pflege von Akkuwerkzeugen

- **Laden Sie Akkus nur mit dem vom Hersteller angegebenen Ladegerät.** Ein Ladegerät, das für einen bestimmten Akku geeignet ist, kann bei einem anderen Akku einen Brand verursachen.
- **Betreiben Sie Elektrowerkzeuge nur mit den speziell vorgesehenen Akkus.** Bei der Verwendung anderer Akkus kann Verletzungs- und Brandgefahr bestehen.
- **Halten Sie einen Akku, der nicht in Gebrauch ist, von anderen metallischen Gegenständen, wie Büroklammern, Schlüsseln, Nägeln, Schrauben und dergleichen Kleinteilen fern, die eine leitende Verbindung zwischen den Polen herstellen können.** Beim Kurzschließen der Akkupole besteht die Gefahr von Brandverletzungen und Brandgefahr.
- **Bei falscher Behandlung des Akkus kann Flüssigkeit aus dem Akku treten – vermeiden Sie den Kontakt. Nach versehentlichem Kontakt spülen Sie die betroffene Stelle mit Wasser. Wenn die Flüssigkeit in die Augen gerät, begeben Sie sich außerdem in ärztliche Behandlung.** Ausgelaufene Akkusäure kann Reizungen und Verätzungen hervorrufen.
- **Verwenden Sie keine Akkus oder Werkzeuge, die beschädigt sind oder auf irgendeine Weise modifiziert wurden.** Beschädigte oder modifizierte Akkus können unversehbar reagieren und eine Brand-, Explosions- und Verletzungsgefahr darstellen.
- **Setzen Sie ein Akku oder ein Werkzeug keinen Flammen oder hohen Temperaturen aus.** Flammen oder Temperaturen über 130 °C können eine Explosion verursachen.
- **Befolgen Sie alle Ladeanweisungen und laden Sie den Akku oder das Werkzeug nicht außerhalb des in der Anleitung angegebenen Temperaturbereichs.** Ein unsachgemäßes oder bei Temperaturen außerhalb des spezifizierten Bereichs vorgenommenes Laden kann den Akku beschädigen und das Brandrisiko erhöhen.

Wartung

- **Lassen Sie das Elektrowerkzeug von einer qualifizierten Reparaturwerkstatt mit identischen Ersatzteilen warten.** Dadurch ist gewährleistet, dass die Gerätesicherheit erhalten bleibt.
- **Versuchen Sie nicht, schadhafte Akkus instandzusetzen.** Die Instandsetzung von Akkus soll nur durch den Hersteller oder hierfür autorisierte Betriebe erfolgen.

Sichere Verwendung des Produkts

Sicherheitswarnungen zur Kettensäge

WARNUNG

- **Halten Sie bei laufender Kettensäge alle Teile des Körpers von der Sägekette fern. Bevor Sie die Kettensäge starten, vergewissern Sie sich, dass die Sägekette keine Berührung mit Ihnen oder mit Gegenständen hat.** Ein Augenblick der Unachtsamkeit bei der Arbeit mit der Kettensäge kann zur Folge haben, dass Ihre Kleidung oder Ihr Körper von der Sägekette erfasst wird.
- **Halten Sie die Kettensäge immer mit der rechten Hand am hinteren Handgriff und der linken Hand am vorderen Handgriff.** Wenn die Kettensäge vorn und hinten mit der falschen Hand gegriffen wird, ist die Verletzungsgefahr höher, darum sollten Sie dies nicht tun.
- **Halten Sie die Kettensäge nur an den isolierten Griffflächen, da die Sägekette mit versteckten Kabeln in Kontakt kommen kann.** Wenn die Sägekette auf ein stromführendes Kabel trifft, können freiliegende Metallteile der Kettensäge ebenfalls spannungsführend werden, und der Bediener kann einen Stromschlag erhalten.
- **Tragen Sie Augenschutz. Weitere Schutzausrüstung für Ohren, Kopf, Hände, Beine und Füße wird empfohlen.** Angemessene Schutzausrüstung verringert das Verletzungsrisiko durch fliegende Bruchstücke oder bei unabsichtlichem Kontakt mit der Sägekette.
- **Verwenden Sie eine Kettensäge nicht in einem Baum, auf einer Leiter, auf einem Dach oder einer instabilen Stütze.** Ansonsten besteht große Verletzungsgefahr.
- **Achten Sie stets auf festen und sicheren Tritt, und stehen Sie bei der Bedienung der Kettensäge immer auf stabilem, sicherem und ebenem Grund.** Auf rutschigen oder instabilen Flächen können Sie das Gleichgewicht oder die Kontrolle über die Kettensäge verlieren.
- **Seien Sie beim Durchtrennen von Ästen oder Zweigen, die unter Spannung sind, auf mögliche „Schnalzbewegungen“ gefasst.** Sowie die Holzfasern durchtrennt werden, wird die Spannung freigesetzt, und der Ast kann den Bediener treffen oder die Kettensäge aus der Bahn werfen.
- **Seien Sie extrem vorsichtig beim Schneiden von Gebüsch, Sträuchern und Jungtrieben.** Das Kleingeäst kann sich in der Sägekette verfangen und in Ihre Richtung peitschen oder Sie aus dem Gleichgewicht ziehen.
- **Tragen Sie die Kettensäge am vorderen Handgriff mit ausgeschalteter und vom Körper abgewandter Sägekette. Bringen Sie zum Transport und zum Lagern der Kettensäge grundsätzlich die Schwertabdeckung an.** Die vorschriftsmäßige Handhabung der Kettensäge verringert das Risiko eines versehentlichen Kontakts mit der Sägekette.
- **Beachten Sie die Anleitungen zum Schmieren, zum Einstellen der Kettenspannung und zum Auswechseln von Schwert und Kette.** Eine falsch gespannte oder geschmierte Kette kann entweder reißen oder einen Rückschlag der Säge verursachen.
- **Schneiden Sie nur Holz. Setzen Sie die Kettensäge für keine anderen als die vorgesehenen Zwecke ein. Zum Beispiel: Schneiden Sie mit der Kettensäge nicht Metall, Kunststoff, Mauerwerk oder andere Baustoffe als Holz.** Der nicht bestimmungsgemäße Gebrauch der Kettensäge stellt eine Gefahr dar.
- **Stellen Sie vor dem Fällen eines Baumes sicher, dass Sie die damit verbundenen Risiken und deren Vermeidung verstanden haben.** Beim Fällen eines Baumes können dem Bediener oder Umstehenden schwere Verletzungen zugefügt werden.
- **Beachten Sie bei der Beseitigung von Material, das sich in der Sägekette verfangen hat, sowie bei der Aufbewahrung oder Wartung der Kettensäge alle relevanten Anweisungen. Stellen Sie sicher, dass der Schalter ausgeschaltet ist und der Akku entfernt wurde.** Eine unerwartete Betätigung der Kettensäge beim Entfernen von eingeklemmtem Material oder bei Wartungsarbeiten kann zu schweren Verletzungen führen.

Ursachen für ein Rückschlagen der Säge und Vermeidung durch den Bediener

GEFAHR

- Zu einem Rückschlag der Säge kann es kommen, wenn die Spitze des Schwerts einen Gegenstand berührt oder wenn das Holz beim Schnitt zusammenfällt und die Sägekette festgeht. Das Sägen mit der Spitze kann unter Umständen einen plötzlichen Rückschlageffekt auslösen, der das Schwert nach oben und in Richtung des Bedieners zurückschleudert. Wenn die Sägekette entlang der oberen Seite des Schwerts verklemmt, kann es sein, dass das Schwert sehr schnell und mit Wucht in Richtung des Bedieners zurückweicht. In beiden Fällen können Sie als Bediener die Kontrolle über das Gerät verlieren und sind großer Verletzungsgefahr ausgesetzt. Verlassen Sie sich nicht nur auf die integrierten Sicherheitsvorrichtungen Ihrer Säge. Als Bediener sollten Sie verschiedene Dinge beachten, um unfallfrei zu arbeiten. Zu einem Rückschlag kommt es, wenn das Werkzeug für den falschen Zweck oder unter falschen Bedingungen eingesetzt wird und/oder falsch bedient wird. Beachten Sie diese Vorsichtsmaßnahmen zur Vermeidung:
- **Halten Sie die Säge mit beiden Händen, und umschließen Sie die Handgriffe der Kettensäge fest mit der ganzen Hand (Daumen und Fingern). Positionieren Sie Ihren Körper und Arm so, dass Sie Rückstoßkräften begegnen können.** Rückstoßkräfte können vom Bediener kontrolliert werden, wenn bestimmte Vorsichtsmaßnahmen eingehalten werden. Lassen Sie die Säge nicht los.
 - **Beugen Sie sich nicht zu weit vor, und arbeiten Sie nicht über Schulterhöhe.** Dies hilft, unabsichtlichen Kontakt der Schwertspitze zu vermeiden, außerdem können Sie die Kettensäge in einer unerwarteten Situation besser kontrollieren.
 - **Verwenden Sie nur die vom Hersteller angegebenen Austauschschwerter und -ketten.** Falsche Austauschschwerter und -ketten können die Kette reißen lassen und/oder die Rückschlaggefahr erhöhen.
 - **Beachten Sie die Hinweise des Herstellers zum Schärfen und Warten der Sägekette.** Ein zu kleines Tiefenmaß kann das Risiko eines Rückschlags erhöhen.

Sichere Verwendung des Produkts

Allgemeine Sicherheitsregeln

WARNUNG

Bedienungsanleitung

- Lesen Sie die Bedienungsanleitung vor der Inbetriebnahme des Produkts aufmerksam durch, um eine korrekte Bedienung zu gewährleisten.
- ◆ Andernfalls kann es zu Unfällen bzw. schweren Verletzungen kommen.



Verwenden Sie das Produkt nur für den vorgesehenen Zweck

- Das Produkt darf nicht für andere als die in dieser Bedienungsanleitung genannten Zwecke verwendet werden.
- ◆ Andernfalls sind Unfälle und schwere Verletzungen die möglichen Folgen.

Nehmen Sie keine Veränderungen am Produkt vor

- An dem Produkt dürfen keine Veränderungen vorgenommen werden.
- ◆ Andernfalls sind Unfälle und schwere Verletzungen die möglichen Folgen. Funktionsfehler, die auf Veränderungen am Produkt zurückzuführen sind, fallen nicht unter die Herstellergarantie.

Verwenden Sie das Produkt nur, wenn es überprüft und gewartet wurde

- Das Produkt darf nur verwendet werden, wenn es überprüft und gewartet wurde. Die Überprüfung und Wartung des Produkts muss regelmäßig durchgeführt werden.
- ◆ Andernfalls kann es zu Unfällen bzw. schweren Verletzungen kommen.

Verleihen oder Übereignen des Produkts

- Wenn Sie das Produkt verleihen, muss die ausleihende Person auch die zugehörige Bedienungsanleitung erhalten.
- Wenn Sie das Produkt einer anderen Person übereignen, muss die Bedienungsanleitung zusammen mit dem Produkt ausgehändigt werden.
- ◆ Andernfalls kann es zu Unfällen bzw. schweren Verletzungen kommen.

Vorsorge für den Fall von Verletzungen

Für den unwahrscheinlichen Fall, dass es dennoch zu Verletzungen kommt, sollten Sie folgende Dinge parat haben:

- **Verbandskasten**
- **Hand- und Wischtücher** (um etwaige Blutungen zu stoppen)
- **Trillerpfeife oder Mobiltelefon** (um Hilfe rufen zu können)
- ◆ Wenn Sie weder erste Hilfe leisten noch Hilfe rufen können, kann sich die Verletzung verschlimmern.

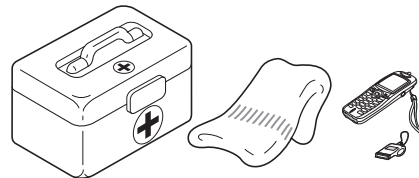

Sichere Verwendung des Produkts

Sicherheitsregeln für die Benutzung

GEFAHR

Starten des Geräts

- Stellen Sie sich zum Starten des Geräts nie auf die Sägekettenseite.
- ◆ Es besteht Verletzungsgefahr, wenn die Sägekette abrupt in Bewegung geht.

WARNUNG

Anwender des Produkts

Das Produkt darf von folgenden Personen nicht gebraucht werden:

- übermüdete Personen
- alkoholisierte Personen
- unter Medikamenteneinfluss stehende Personen
- schwangere Frauen
- Personen in schlechter körperlicher Verfassung
- Personen, die die Bedienungsanleitung nicht gelesen haben
- Kinder
- ◆ Eine Nichtbefolgung dieser Anweisungen kann zu Unfällen führen.
- Die Bauteile dieser Maschine erzeugen im Betrieb ein elektromagnetisches Feld, das manche Herzschrittmacher stören kann. Um Gesundheitsrisiken zu reduzieren, empfehlen wir, dass Personen mit Herzschrittmachern vor dem Betrieb dieses Produkts ihren Arzt und den Hersteller des Herzschrittmachers konsultieren.
- Wenn anstrengende Arbeit Ihre körperliche Verfassung verschlechtern könnte, wenden Sie sich an Ihren Arzt, bevor Sie mit einer Kettensäge arbeiten.
- Arbeiten Sie nicht mit dem Gerät, wenn Sie krank bzw. müde sind oder unter dem Einfluss von Medikamenten oder Substanzen stehen, die Ihr Sehvermögen, Ihre Geschicklichkeit oder Ihr Beurteilungsvermögen beeinträchtigen könnten.



Arbeitsumgebung und Bedienung

- Das Produkt nicht verwenden
 - ◆ in feuchten oder nassen Umgebungen.
 - ◆ bei Regen.
 - ◆ unter schlechten Wetterbedingungen.
- ◆ Andernfalls kann es zu Unfällen bzw. schweren Verletzungen kommen.
- Verwenden Sie das Produkt nicht an Orten ohne sicheren Untergrund, etwa an steilen Hängen oder nach Regengüssen, da solche Stellen rutschig und gefährlich sind.
- ◆ Wenn Sie fallen oder ausrutschen oder das Produkt nicht mehr voll beherrschen, kann dies zu schweren Verletzungen führen.

Vibration und Kälte

Es wird vermutet, dass das Raynaud-Syndrom, das die Finger mancher Menschen befällt, durch stark vibrierende Arbeitsgeräte und das Arbeiten bei Kälte herbeigeführt wird. Durch stark vibrierende Arbeitsgeräte und das Arbeiten bei Kälte kann sich ein Prickeln und Brennen bemerkbar machen, dem sich Farblosigkeit und Gefühllosigkeit der Finger anschließen.

Die nachstehend aufgeführten Vorkehrungen werden dringend empfohlen, da die Mindestwerte, bei denen diese Krankheit ausgelöst wird, nicht bekannt sind.

- Halten Sie Ihren Körper warm, insbesondere Kopf und Nacken, Füße und Fußgelenke sowie Hände und Handgelenke.
- Achten Sie auf gute Durchblutung, indem Sie während häufiger Arbeitspausen kräftige Armübungen machen.
- Begrenzen Sie die Dauerbetriebszeiten auf ein Minimum.
 - Teilen Sie jeden Arbeitstag so ein, dass auch Arbeiten ohne die Kettensäge oder andere tragbare motorisierte Geräte verrichtet werden.
- Wenn Ihre Finger schmerzen, rot und angeschwollen sind und schließlich bleich und gefühllos werden, müssen Sie einen Arzt aufsuchen, bevor Sie sich weiterhin Kälte und Vibrationen aussetzen.
- ◆ Eine Nichtbefolgung dieser Anweisung kann zu gesundheitlichen Schäden führen.

RSI-Syndrom

Es wird angenommen, dass eine Überanstrengung der Muskeln und Sehnen der Finger, Hände, Arme und Schultern in den betreffenden Körperteilen Schmerzen, Schwellungen, Gefühllosigkeit, Schwäche und auch akuten Schmerz verursachen kann. Durch bestimmte ständig wiederholte Handbewegungen steigt das Risiko für die Entwicklung eines RSI-Syndroms.

Auf folgende Art mindern Sie das Risiko des RSI-Syndroms:

- Achten Sie darauf, dass Sie Ihr Handgelenk nicht zu sehr beugen, strecken oder verdrehen.
- Legen Sie von Zeit zu Zeit Pausen ein, um wiederholte Bewegungen zu minimieren, und lassen Sie Ihre Hände ruhen. Reduzieren Sie die Geschwindigkeit und den Kraftaufwand, mit denen Sie die Wiederholungsbewegung ausführen.
- Führen Sie geeignete Übungen zur Stärkung der Hand- und Armmuskulatur durch.
- Suchen Sie einen Arzt auf, wenn Sie ein Prickeln, Gefühllosigkeit oder Schmerzen in Ihren Fingern, Händen, Handgelenken oder Armen bemerken. Je früher das RSI-Syndrom erkannt wird, desto eher lässt sich eine dauerhafte Schädigung von Nerven und Muskeln verhindern.
- ◆ Eine Nichtbefolgung dieser Anweisung kann zu gesundheitlichen Schäden führen.

Sichere Verwendung des Produkts

WARNUNG

Die Schwingungsemissionen, die im praktischen Gebrauch des Elektrowerkzeugs auftreten, können von dem deklarierten Vibrationsgesamtwert abweichen; abhängig ist dies von der Art, wie das Werkzeug eingesetzt wird, und der Notwendigkeit, Sicherheitsmaßnahmen zum Schutz des Bedieners festzulegen, die sich nach der geschätzten Exposition unter praktischen Arbeitsbedingungen richten (und die den vollständigen Arbeitszyklus, also neben der Betriebszeit auch Ausschaltzeiten und Leerlaufzeiten berücksichtigen).

WARNUNG

Transport des Produkts

Schalten Sie das Gerät zum Transport in den unten beschriebenen Situationen aus, vergewissern Sie sich, dass die Sägekette ausgelassen ist und stillsteht, und bringen Sie die Schwertabdeckung an. Tragen Sie das Gerät nicht, wenn die Betriebsanzeige-LED leuchtet.

- Sie suchen Ihren Arbeitsbereich auf.
- Sie wechseln im Verlauf der Arbeit den Arbeitsbereich.
- Sie verlassen Ihren Arbeitsbereich.
- ◆ Eine Nichtbeachtung dieser Vorsichtsmaßnahme kann zu schweren Verletzungen führen.
- Tragen Sie die Kettensäge mit dem Schwert und der Sägekette nach hinten gerichtet.
- Bringen Sie zum Transport des Produkts mit dem Auto die Schwertabdeckung an, und sichern Sie das Gerät so, dass es nicht verrutschen kann.

Starten des Geräts

Befolgen Sie beim Starten des Geräts insbesondere die folgenden Sicherheitsregeln:

- Stellen Sie sicher, dass alle Griffe und Schutzvorrichtungen montiert sind. Sorgen Sie dafür, dass die Handgriffe frei von Schmutz und Öl sind.
- Überprüfen Sie, ob alle Bolzen und Muttern fest angezogen sind.
- Kontrollieren Sie, dass das Schwert nicht beschädigt oder stark verschlissen ist. Nehmen Sie das Produkt nicht in Betrieb, wenn Ihnen Unregelmäßigkeiten auffallen.
- Die Kettensäge darf nur in gut belüfteten Bereichen betrieben werden. Ölnebel (von der Schmierung der Kettensäge) oder Sägestaub schaden der Gesundheit.
- Sorgen Sie für ausreichenden Abstand rund um das Produkt, und lassen Sie keine Personen oder Tiere in die Nähe.
- Arbeiten Sie niemals alleine. Es sollte sich, falls Sie Hilfe benötigen, immer jemand in Rufweite aufhalten.
- Entfernen Sie jegliche Hindernisse.
- Gehen Sie sicher, dass die Kettensäge keinen Kontakt mit dem Boden oder einem Hindernis erhalten kann.
- ◆ Eine Nichtbefolgung der Sicherheitsregeln kann zu Unfällen, Verletzungen oder sogar zum Tod führen.

Nach dem Starten des Geräts auf auffällige Vibrationen und Geräusche achten

- Achten Sie nach dem Starten des Geräts auf ungewöhnliche Vibrationen oder Geräusche. Verwenden Sie das Produkt nicht, wenn Sie ungewöhnliche Vibrationen oder Geräusche feststellen. Wenden Sie sich an Ihren Händler, um es reparieren zu lassen.
- ◆ Durch abfallende oder absplittende Teile kann es zu schweren Verletzungen kommen.

Der Akku soll getrennt werden:

- wenn die Maschine nicht in Gebrauch ist
- vor dem Entfernen von Blockaden
- vor Überprüfungs-, Reinigungs- und anderen Arbeiten an der Maschine
- nach dem Kontakt mit einem Fremdkörper zur Überprüfung der Maschine auf Beschädigung
- zur unmittelbaren Überprüfung, wenn die Maschine auffällig zu vibrieren beginnt
- ◆ Es besteht Unfallgefahr, wenn das Produkt unerwartet in Bewegung geht.

Während des Betriebs keine heißen oder spannungsführenden Teile berühren

Die folgenden heißen oder spannungsführenden Teile des Produkts dürfen während des Betriebs und einige Zeit danach nicht berührt werden:

- Heiße Teile
- ◆ Beim Berühren heißer Teile können Sie sich Verbrennungen zuziehen.
- Spannungsführende Teile
- ◆ Beim Berühren von Teilen, die im Betrieb des Produkts spannungsführend sind, können Sie einen Stromschlag erleiden.



Das Gerät zur Prüfung und Wartung ausschalten

Beachten Sie die folgenden Sicherheitsregeln, wenn Sie das Produkt nach dem Gebrauch überprüfen und warten:

- Schalten Sie das Gerät aus, und führen Sie Prüf- und Wartungsarbeiten an dem Gerät erst aus, nachdem das Gerät abgekühlt ist.
- ◆ Andernfalls können Sie sich verbrennen.

Sichere Verwendung des Produkts

WARNUNG

Bei Problemen oder Auffälligkeiten das Gerät sofort abstellen

Schalten Sie das Gerät in den genannten Situationen sofort aus, vergewissern Sie sich, dass das Schneidwerk stillsteht, und überprüfen Sie dann die einzelnen Bereiche des Produkts. Ersetzen Sie beschädigte Teile.

- Das Schneidwerk kommt beim Arbeiten mit einem Stein, Baum, Pfosten oder einem anderen Hindernis in Berührung.
- Das Produkt beginnt plötzlich, ungewöhnlich zu vibrieren.
- ◆ Wenn beschädigte Teile weiter verwendet werden, kann dies zu Unfällen bzw. schweren Verletzungen führen.

Gefahrenzone im 10-m-Radius

Der Bereich in einem Radius von 10 m rund um dieses Produkt gilt als Gefahrenzone. Beachten Sie bei der Arbeit mit diesem Produkt folgende Sicherheitsregeln:

- Wenn eine andere Person die Gefahrenzone betritt, schalten Sie das Gerät aus, um die Messer anzuhalten.
- Wenn Sie sich dem Bediener nähern möchten, geben Sie ihm ein Signal, zum Beispiel, indem Sie von außerhalb der Gefahrenzone Zweige in sein Sichtfeld werfen. Warten Sie dann, bis das Gerät ausgeschaltet ist und die Messer stillstehen.
- Gestatten Sie keiner Person, das von Ihnen zu schneidende Material festzuhalten.
- ◆ Jeder Kontakt mit dem Messerbalken kann zu schweren Verletzungen führen.

Das Produkt nicht einhändig bedienen

- Umfassen Sie bei laufendem Gerät die Handgriffe stets mit beiden Händen. Bedienen Sie das Produkt niemals mit nur einer Hand.
- Umschließen Sie die Griffe der Heckenschere jeweils fest mit der ganzen Hand.
- Nehmen Sie nie die Hände von dem Produkt, solange die Sägekette in Bewegung sind.
- ◆ Bei Nichtbeachtung dieser Anweisungen wird das Produkt nicht ausreichend stabilisiert, und es kann zu schweren Verletzungen kommen.

Arbeiten mit dem Produkt

Achten Sie bei der Arbeit mit dem Produkt besonders auf folgende Sicherheitsanweisungen:

- Arbeiten Sie nie mit einer beschädigten, schlecht eingestellten oder nicht vollständig zusammengebauten Maschine.
- Stehen Sie immer mit beiden Beinen fest auf dem Boden. Arbeiten Sie nie in einer Position ohne Bodenkontakt.
- Schneiden Sie nie Festmetall, Blech, Kunststoff oder anderes Material, das nicht aus Holz ist.
- Das Sägen auf einer Leiter ist sehr gefährlich, da die Leiter rutschen kann und die Kontrolle über die Kettensäge eingeschränkt ist.
- Stellen Sie sich immer auf die Bergseite, wenn Sie austen oder einen Stamm zersägen. Der Stamm könnte beim Bearbeiten ins Rollen kommen.
- Seien Sie extrem vorsichtig, wenn Sie dünne Äste und Büsche schneiden, denn Kleingest kann sich in der Sägekette verfangen, in Ihre Richtung geschleudert werden oder Sie aus dem Gleichgewicht bringen.
- Wenn Sie an einem Stamm sägen, der unter Spannung steht, bereiten Sie sich auf das Zurückspringen vor, um nicht vom Stamm oder der Säge getroffen zu werden, wenn der abgeschnittene Stamm umfällt.
- ◆ Bei Nichtbeachtung dieser Anweisungen wird das Produkt nicht ausreichend stabilisiert, und es kann zu schweren Verletzungen kommen.

Vor dem Absetzen des Produkts auf dem Boden kontrollieren, dass die Sägekette stillsteht

- Setzen Sie das Gerät nach dem Ausschalten erst ab, wenn Sie sicher sind, dass die Sägekette stillsteht.
- ◆ Auch nach dem Ausschalten des Geräts kann die Sägekette beim Nachlaufen noch Verletzungen verursachen.

Sichere Verwendung des Produkts

Vorsichtsmaßnahmen gegen Rückschlag

GEFAHR

○ Vorsichtsmaßnahmen gegen Rückschlag für Bediener der Kettensäge: Zu einem Rückschlag der Säge kann es kommen, wenn die Spitze des Schwerts einen Gegenstand berührt oder wenn das Holz beim Schnitt zusammenfällt und die Sägekette festgeht.

• Die Spitzenberührung kann in manchen Fällen zu einem blitzschnellen Rückschlag führen, der das Schwert nach oben und in Richtung des Bedieners schleudert (Rotationsrückschlag). Verklemmt sich die Sägekette entlang der oberen Seite des Schwerts, kann es sein, dass die Motorsäge sehr schnell in Richtung des Bedieners zurückgedrückt wird (linearer Rückschlag).

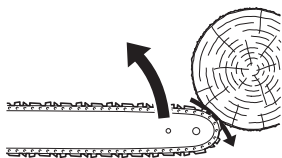

• Jede dieser Reaktionen kann zur Folge haben, dass Sie die Kontrolle über die Motorsäge verlieren und mit der laufenden Sägekette in Berührung kommen, was zu schweren Körperverletzungen führen kann. Als Bediener sollten Sie verschiedene Dinge beachten, um unfallfrei zu arbeiten.

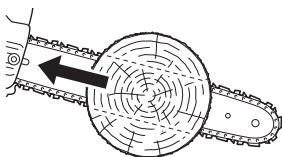

• Mit Grundlagenkenntnissen über den Rückschlag können Sie das Überraschungselement verringern oder ausschalten. Plötzliche, unerwartet auftretende Ereignisse begünstigen Unfälle. Wenn Sie wissen, wie ein Rotationsrückschlag entsteht (durch Berührung der Schwertspitze mit einem Gegenstand oder dem Boden bzw. durch Verklemmen im Holz), können Sie sich davor schützen.

• Bedienen Sie eine Motorsäge niemals nur mit einer Hand! Für Bediener, Helfer und Umstehende kann das einhändige Arbeiten zu schwersten Verletzungen führen. Für sicheres Arbeiten halten Sie das Gerät immer mit beiden Händen, wobei eine Hand immer am Gashebel ist. Die Motorsäge kann Ihnen sonst aus der Hand gleiten, was zum Verlust der Kontrolle und damit zu Verletzungen führen kann.

• Halten Sie bei laufendem Gerät die Säge immer mit beiden Händen, die rechte Hand am hinteren Handgriff und die linke Hand am vorderen Handgriff. Halten Sie die Griffe der Motorsäge mit der ganzen Hand fest. Ein fester Griff hilft, Rückschläge zu verringern und das Gerät unter Kontrolle zu halten. Halten Sie das Gerät immer mit beiden Händen fest.

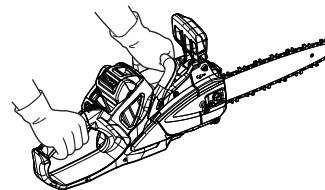

• Vergewissern Sie sich, dass Ihr Arbeitsbereich frei von Hindernissen ist. Vermeiden Sie, dass die Schwertspitze einen anderen Stamm, Ast oder ein anderes Hindernis berührt, während Sie mit der Motorsäge arbeiten.

• Das Schneiden mit hoher Drehzahl kann die Wahrscheinlichkeit eines Rückschlags verringern. Das Sägen mit Halbgas oder niedriger Drehzahl kann in schwierigen Situationen besser für die Kontrolle sein und dadurch ebenso die Wahrscheinlichkeit eines Rückschlags verringern.

Schutzausrüstung

WARNUNG

Schutzausrüstung tragen

Tragen Sie beim Arbeiten mit der Kettensäge immer die folgende Schutzausrüstung:

- a Kopfschutz (Schutzhelm oder Helm):** schützt den Kopf
- b Gehörschutzbügel oder Ohrstöpsel:** Gehörschutz
- c Schutzbrille:** schützt die Augen
- d Sicherheitshandschuhe:** schützen die Hände vor Kälte und Vibration
- e Eng anliegende Kleidung (lange Ärmel, lange Hosen):** schützt den Körper
- f Arbeitsschuhe oder -stiefel mit Schutzkappen und rutschfester Sohle:** schützen die Füße

◆ Bei Nichtbeachtung dieser Sicherheitsvorkehrungen sind Ihr Augenlicht und Ihr Gehör gefährdet, und es drohen andere schwere Verletzungen.

Falls erforderlich, verwenden Sie auch folgende Schutzausrüstung:

- **Staubmaske:** Atemschutz
- **Bienennetz:** Insektenschutz

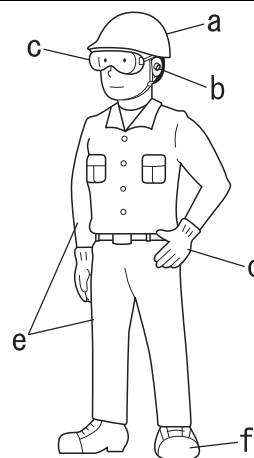

Geeignete Kleidung tragen

Tragen Sie keine Krawatten, Schmuckstücke oder lose, weite Kleidungsstücke, die sich im Gerät verfangen könnten. Tragen Sie keine offenen Schuhe, und arbeiten Sie nicht barfuß oder in kurzen Hosen.

◆ Bei Nichtbeachtung dieser Sicherheitsvorkehrungen besteht Unfallgefahr und die Gefahr schwerer Verletzungen.



Packliste

- Die nachfolgend aufgeführten Einzelteile sind in der Verpackung enthalten.
- Überprüfen Sie nach dem Auspacken die Vollständigkeit des Inhalts.
- Wenden Sie sich an Ihren Händler, wenn Teile fehlen oder beschädigt sind.

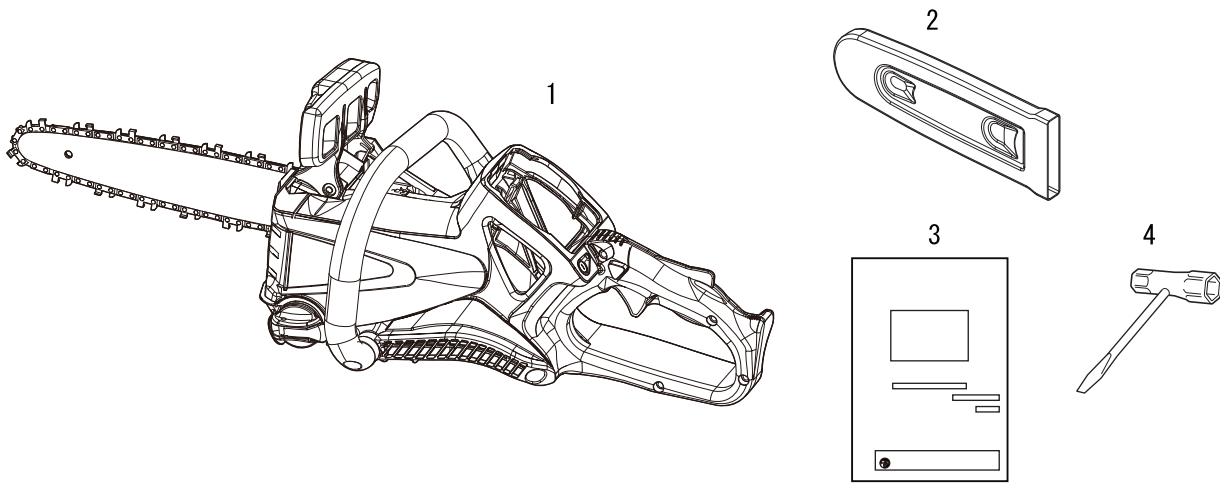

Nummer	Bezeichnung des Teils	Menge
1	Akku-Kettensäge	1
2	Schwertschutz	1
3	Bedienungsanleitung	1
4	Kombi-Schlüssel	1

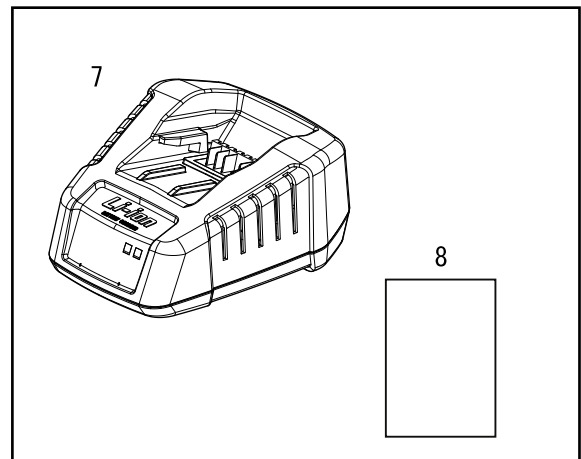
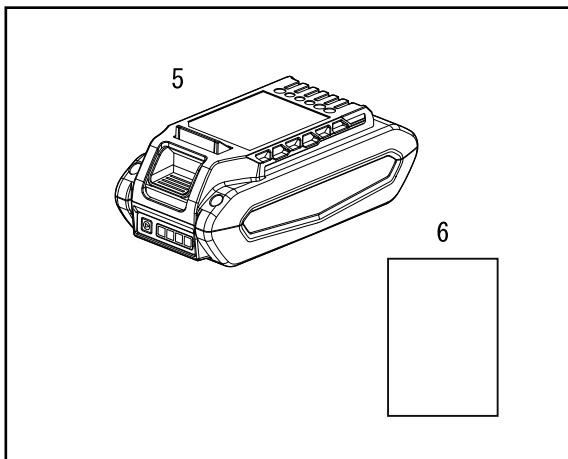

Nummer	Bezeichnung des Teils	Menge
5	Akku	1
6	Bedienungsanleitung	1
7	Ladegerät	1
8	Bedienungsanleitung	1

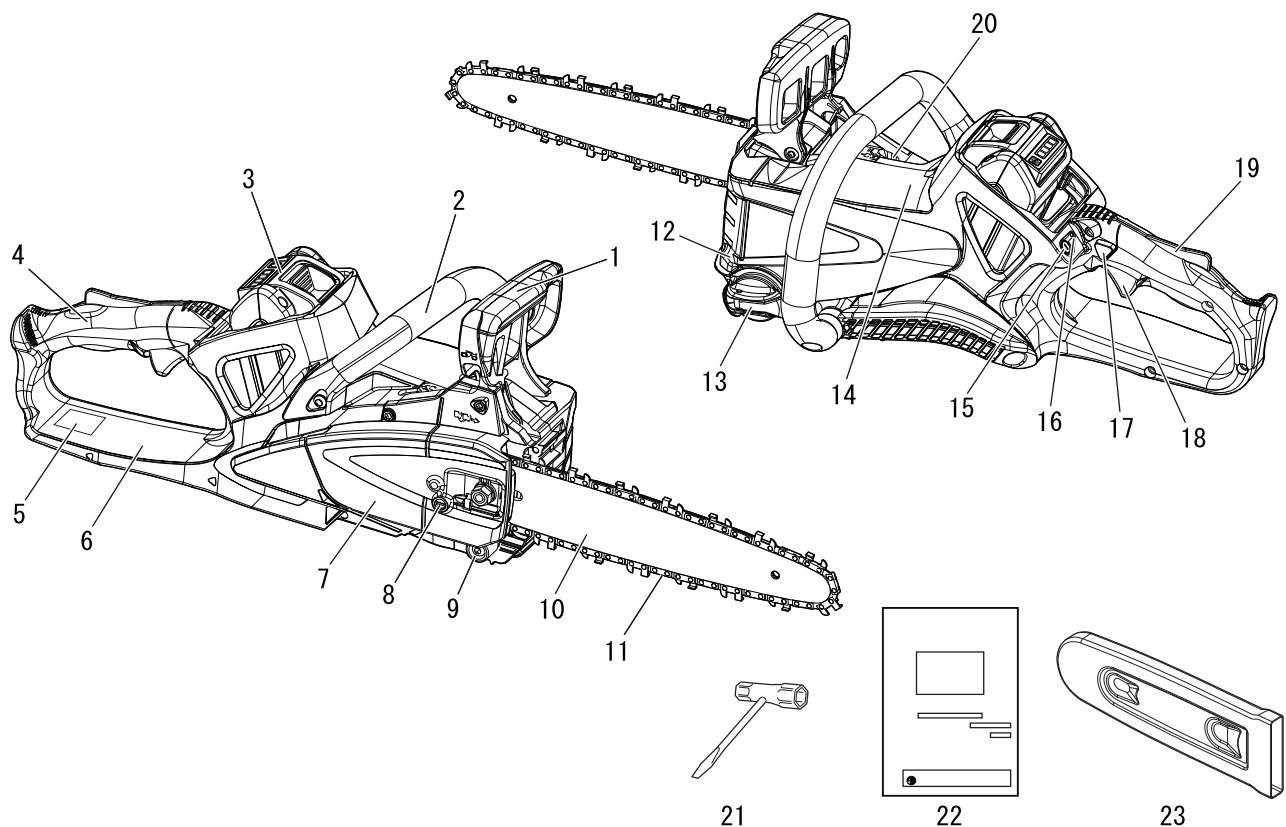

1. **Vorderer Handschutz** - Schutz zwischen vorderem Handgriff und der Sägekette, um die Hand vor Verletzungen zu schützen und die Maschine zu kontrollieren, wenn die Hand vom Griff abrutscht. Dieser Schutz wird verwendet, um die Kettenbremse zu aktivieren und die Kettenrotation zu stoppen.
2. **Vorderer Handgriff (linke Hand)** - Griff, der sich vorn am Motorgehäuse befindet.
3. **Akku**
4. **Hinterer Handgriff (rechte Hand)** - Griff am hinteren Ende des Motorgehäuses.
5. **Typ und Seriennummer**
6. **Hinterer Handschutz** - Verbreiterung am unteren Teil des hinteren Griffs zum Schutz der Hand vor der Kette, falls diese bricht oder vom Schwert abrutscht.
7. **Kettenradabdeckung** - Schutzabdeckung für Schwert, Sägekette und Kettenrad, wenn die Motorsäge in Gebrauch ist.
8. **Ketteneinsteller** - Zum Einstellen der Kettenspannung.
9. **Kettenfangbolzen** - Vorrichtung zum Auffangen der Kette und Verhindern von Verletzungen der rechten Hand des Bedieners, falls die Kette beim Sägen reißt oder vom Schwert abrutscht.
10. **Schwert** - Der Teil, der die Sägekette trägt und führt.
11. **Sägekette** - Die Sägekette dient als Schneidwerkzeug.
12. **Ölbehälter**
13. **Ölbehälterdeckel** - Verschließt den Ölbehälter.
14. **Abdeckung** - Kühlluftgrill.
15. **Ein/Aus-Knopf** - Ein Mal drücken, um die Stromzufuhr zu dem Gerät einzuschalten – die Betriebsanzeige-LED leuchtet. Wieder drücken, um die Stromzufuhr zum Gerät zu unterbrechen – die Betriebsanzeige-LED geht aus.
16. **Betriebsanzeige-LED** - Leuchtet, wenn das Gerät Strom erhält. Geht aus, wenn die Stromzufuhr zum Gerät unterbrochen wird.
17. **Hebelschaltersperre** - Verriegelt den Hebelschalter in der Aus-Stellung, solange sie nicht gedrückt ist.
18. **Hebelschalter** - Schaltet den Motor ein und wird durch den Bediener mit einem Finger betätigt.
19. **Sperrenlösehebel** - Hält die Hebelschaltersperre entriegelt, während die rechte Hand den Handgriff fest umfasst.
20. **Öleinstellschraube** - Mit dieser Schraube können Sie die ausgegebene Kettenölmenge einstellen.
21. **Werkzeug** - 13 x 19 mm-Kombi-Schlüssel (Schraubendreher / Zündkerzenschlüssel).
22. **Bedienungsanleitung** - Gehört zum Lieferumfang des Geräts. Sie ist vor Inbetriebnahme zu lesen und als Nachschlagewerk für die Betriebssicherheit sorgsam aufzubewahren.
23. **Schwertabdeckung** - Abnehmbare Vorrichtung, die Schwert und Kette während des Transports und in Arbeitspausen schützt.

Bevor Sie beginnen

Zusammenbau Montage der Führungsschiene und Kette

WARNUNG

- Bauen Sie zu Ihrer eigenen Sicherheit den Akku aus, bevor Sie die unten beschriebenen Arbeiten durchführen.

VORSICHT

- Führen Sie alle Einstellungen in kaltem Zustand durch.
- Tragen Sie immer Handschuhe, wenn Sie an der Sägekette arbeiten.
- Arbeiten Sie nie mit einer schlecht gespannten Kette.

HINWEIS

- ♦ Ziehen Sie den Kettenbremshebel (vorderer Handschutz) vollständig zurück, um die Schwertabdeckung der Motorsäge ein- oder auszubauen.

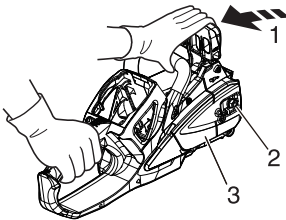

1. Kettenbremse lösen
2. Eine Schraubenmutter
3. Kettenradabdeckung

1. Kettenbremse lösen
2. Lösen Sie eine Mutter und nehmen Sie die Kettenradabdeckung ab.

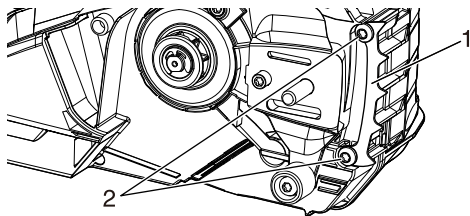

1. Krallenanschlag
2. Schraube

- * **Option:** Montieren Sie den Krallenanschlag an der Vorderseite des Geräts. (Verwenden Sie zwei Schrauben.)

- ♦ Krallenanschlag; Option (Teilenummer C304-000000)
- ♦ Schraube; Option (Teilenummer V805-000240)

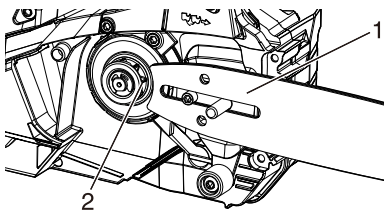

1. Schwert (Führungsschiene)
2. Kettenrad

3. Montieren Sie das Schwert, und schieben Sie es in Richtung Kettenrad, um die Montage der Sägekette zu erleichtern.

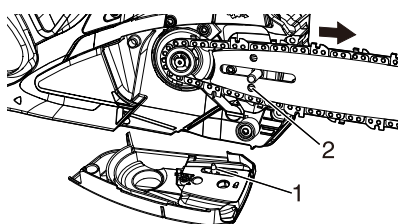

1. Kettenspannbolzen
2. Schwertbohrung

4. Montieren Sie die Sägekette wie abgebildet. (Stellen Sie dabei die richtige Laufrichtung der Schneidelemente sicher.)
5. Installieren Sie die Kettenradabdeckung über den Schwertbolzen.

Bevor Sie beginnen

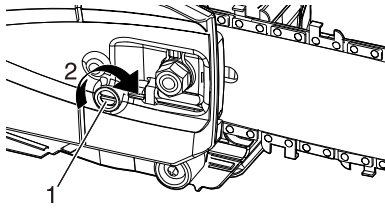

1. Ketteneinsteller

2. Richtung zum Spannen der Kette

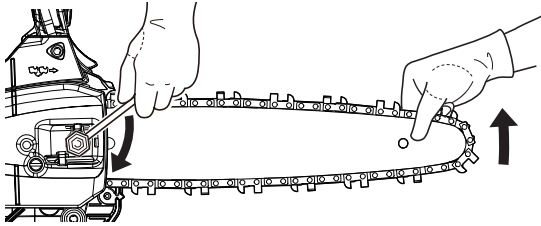

6. Ziehen Sie die Mutter mit der Hand fest.
7. Vergewissern Sie sich, dass der Kettenspanner richtig in der Schwertbohrung sitzt.
8. Halten Sie die Schwertschneidkante nach oben, und drehen Sie den Ketteneinsteller im Uhrzeigersinn, bis die Kette eng an der Unterseite des Schwerts anliegt.

9. Ziehen Sie eine Mutter fest, während Sie die Schwertschneidkante nach oben halten.
10. Ziehen Sie die Kette von Hand um das Schwert. Lockern Sie die Kettenspannung etwas, wenn Sie das Gefühl haben, dass die Kette zu stramm sitzt.

Kettenschmierung

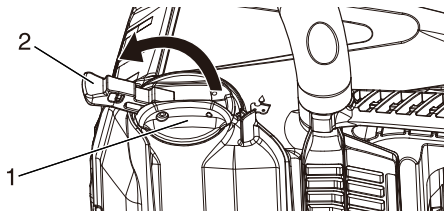

1. Ölbehälterdeckel

2. Knopf

Eine ordnungsgemäß geschmierte Kette minimiert die Reibung zwischen Kette, Schwert und Kettenrad im Betrieb. Verwenden Sie original ECHO-Kettenöl oder ein anderes von ECHO empfohlenes und speziell für die Schmierung von Schwerten und Ketten geeignetes Kettenöl. Diese Öle enthalten Fixiermittel sowie Anti-Aging- und Antioxidationsmittel.

Fragen Sie Ihren ECHO-Händler nach einem geeigneten Kettenöl.

Verwenden Sie nie Altöl oder zurückgewonnenes Öl, dies kann zu verschiedenen Störungen an Ölsystem, Kette und Schwert führen.

Schmierprobleme, die entstehen, weil das falsche Öl verwendet wurde, machen alle Garantieansprüche nichtig.

Insbesondere Öl auf pflanzlicher Basis verharzt schnell und verklebt Ölpumpe, Kette und Schwert.

Es verursacht Funktionsstörungen und verkürzt die Lebensdauer des Geräts.

Nach der Verwendung des Kettenölsystems mit Kettenöl auf Mineral- oder chemischer Basis durchspülen; Kettenöl auf Pflanzenbasis gegebenenfalls verwenden, wenn dies aufgrund örtlicher / kommunaler Vorschriften oder wegen anderer Gründe erforderlich ist.

In einer Notsituation kann kurzfristig frisches SAE 10W-30 Motoröl verwendet werden.

Bevor Sie beginnen

Ladung der Batterie

⚠️ WARNUNG

- Verwenden Sie nur den Akku LBP-50-150, und laden Sie diesen nur mit dem Ladegerät LCJQ-560 oder LCJU-560.
- Halten Sie Ladegerät und Akku fern von Feuchtigkeit und allen Flüssigkeiten.
- Verwenden Sie das Ladegerät nicht auf leicht brennbaren Materialien (z. B. Papier oder Stoff) und nicht in einer Umgebung mit erhöhter Brandgefahr.
- Bedecken Sie das Ladegerät nicht. Ist das Ladegerät bedeckt, kann es nicht abkühlen.
- Verwenden Sie das Ladegerät nicht in explosiven Umgebungen, z. B. in Gegenwart von entflammaren Flüssigkeiten, Gasen oder Staub. Ladegeräte können Funken verursachen, die Staub oder Rauch entzünden können – es besteht Explosionsgefahr.
- Schließen Sie das Ladegerät nur an das Netz an, wenn Spannung und Frequenz mit den Angaben auf dem Typenschild übereinstimmen.
- Schließen Sie das Ladegerät nur an eine leicht zugängliche Wandsteckdose an.
- Stecken Sie nie Gegenstände in die Kühlschlitze des Akkus oder des Ladegeräts.
- Defekte, beschädigte oder deformierte Akkus oder Ladegeräte dürfen nicht geladen oder verwendet werden.
- Der Akku und das Ladegerät dürfen nicht geöffnet, beschädigt oder fallengelassen werden.
- Aus dem Akku kann Flüssigkeit austreten, wenn er beschädigt ist oder nicht ordnungsgemäß verwendet wird. Hautkontakt vermeiden. Bei versehentlichem Kontakt die betroffenen Bereiche der Haut mit viel Wasser und Seife abwaschen. Wenn Flüssigkeit in die Augen gerät, die Augen nicht reiben. Spülen Sie die Augen mindestens 15 Minuten lang mit viel Wasser. Suchen Sie auch einen Arzt auf.
- Überbrücken Sie die Kontakte des Akkus oder die Klemmen des Ladegeräts nie mit Metallgegenständen, um sie kurzzuschließen.
- Schützen Sie den Akku vor direkter Sonneneinstrahlung, Hitze und offenen Flammen und werfen Sie ihn nie ins Feuer; es besteht Explosionsgefahr.
- Falls Rauch oder Flammen aus dem Ladegerät austreten, ziehen Sie sofort den Stecker aus der Wandsteckdose.
- Ist das Verbindungskabel beschädigt, ziehen Sie sofort den Stecker aus der Steckdose, um eine Stromschlaggefahr zu verhindern.
- Setzen Sie den Akku nie Mikrowellen oder hohem Druck aus.
- Sichern Sie das Gerät gegen unbeabsichtigtes Starten. Nehmen Sie zum Transport und zur Lagerung des Geräts den Akku heraus. Verwenden Sie keine Metallbehälter für den Transport von Akkus.
- Verwenden Sie das Verbindungskabel nicht für andere Zwecke, z. B. um das Ladegerät zu tragen oder aufzuhängen.
- Um die Stolpergefahr zu mindern, bringen Sie das Verbindungskabel so an und markieren Sie es so, dass es nicht beschädigt werden kann und keine Gefahr für andere darstellt.
- Umgreifen Sie beim Herausziehen den Stecker, nicht das Kabel.

HINWEIS

- ♦ Der neue Akku wird teilgeladen geliefert und muss vor dem ersten Gebrauch voll geladen werden.
- ♦ Laden Sie den Akku, wenn die Leistung nicht mehr für den Betrieb des Geräts ausreicht, oder wenn die Leuchten am Akku anzeigen, dass der Akku schwach ist.

WICHTIG

- Verwenden Sie das Ladegerät bei Temperaturen zwischen 5 °C und 40 °C.

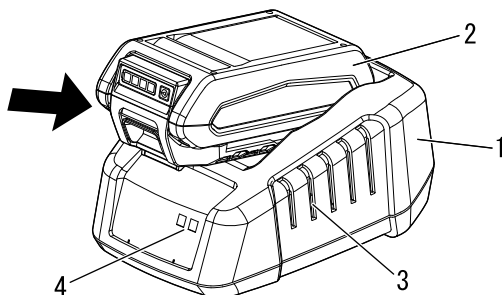

- 1. Ladegerät
- 2. Akku
- 3. Kühlschlitze
- 4. Ladegerät-LED

1. Stecken Sie das Ladegerät-Wechselstromkabel in die Wandsteckdose.
2. Richten Sie die Rippen am Akku an den Nuten am Ladegerät aus und schieben Sie den Akku in das Ladegerät.
3. Während des normalen Ladevorgangs blinkt die Ladegerät-LED GRÜN.

WICHTIG

- Wenn das Ladegerät ein Problem erkennt, blinkt die LED ROT auf. Nehmen Sie den Akku aus dem Ladegerät, entfernen Sie Schmutz o. ä. von den Kontakten und setzen Sie den Akku wieder im Ladegerät ein. Wenn der Akku einer Temperatur ausgesetzt ist, die außerhalb des zulässigen Bereichs (0 bis 60 °C) liegt, leuchtet die LED konstant ROT.

Bevor Sie beginnen

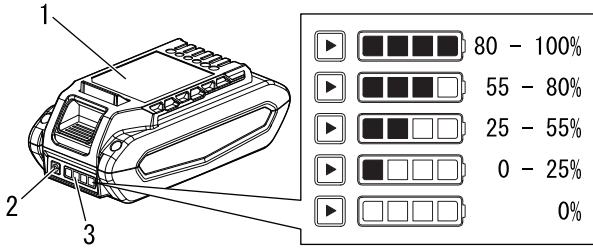

1. Akku
2. Akkuladezustand-Taste
3. LED-Anzeige

4. Nach beendeter Ladung leuchtet die LED konstant GRÜN.
* Ein vollständig entladener Akku lädt in etwa 47 Minuten. (LBP-50-150)
5. Prüfen Sie, ob der Akku vollständig geladen ist, indem Sie den Akku aus dem Ladegerät nehmen, die Akkuladezustand-Taste drücken und die LED-Anzeige beobachten.
6. Trennen Sie das Wechselstromkabel des Ladegeräts von der Netzsteckdose.

Einsetzen und Entfernen des Akkus

⚠ WARNUNG

○ Die Motorsäge arbeitet, wenn der Akku eingesetzt ist, die Betriebsanzeige-LED leuchtet und der Hebelschalter und die Hebelschaltersperre betätigt werden. Achten Sie darauf, dass die Motorsäge richtig positioniert ist, damit Sie nicht die Kontrolle verlieren – es besteht schwere Verletzungsgefahr. Halten Sie bewegliche Teile der Motorsäge fern vom Boden und fern von Gegenständen, die eingezogen werden könnten.

HINWEIS

♦ Der neue Akku wird teilgeladen geliefert und muss vor dem ersten Gebrauch voll geladen werden.

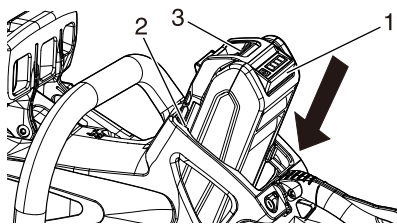

1. Akku
2. Rippe
3. Akkuverriegelung

Einsetzen des Akkus

1. Drücken Sie den vorderen Handschutz nach vorn. (Stellung „Kettenbremse EINSCHALTEN“)
2. Kontrollieren Sie, dass die Betriebsanzeige-LED aus ist.
3. Richten Sie die Rippen am Akku auf die Nut an der Kettensäge, und schieben Sie den Akku ein, bis die Akkuverriegelung einrastet.

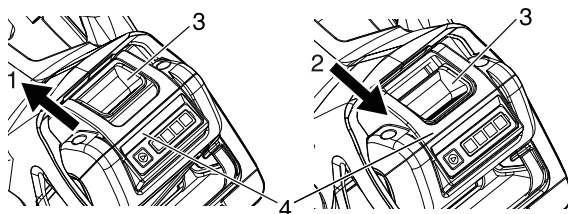

1. Eingerastet
2. Nicht eingerastet
3. Akkuverriegelung
4. Akku

WICHTIG

○ Bevor Sie die Motorsäge gebrauchen, kontrollieren Sie, dass der Akku ganz eingeschoben und die Akkuverriegelung eingerastet ist.

HINWEIS

♦ Die Akkuverriegelung rastet ein, wenn der Akku ganz eingeschoben ist.



1. Akku
2. Akkuverriegelung

Entnehmen des Akkus

1. Zum Entnehmen des Akkus drücken Sie auf die Akkuverriegelung und schieben den Akku aus der Motorsäge.

Betrieb

Starten des Geräts

⚠️ WARNUNG

- Beachten Sie beim Starten des Geräts die Sicherheitsregeln und Hinweise für den sicheren Betrieb und die richtige Handhabung des Produkts ab der Seite 4 im Abschnitt „Sichere Verwendung des Produkts“.
- ◆ Eine Nichtbefolgung der Sicherheitsregeln kann zu Unfällen, Verletzungen oder sogar zum Tod führen.

WICHTIG

- Verwenden Sie das Gerät und den Akku bei Temperaturen zwischen 0 °C und 40 °C.

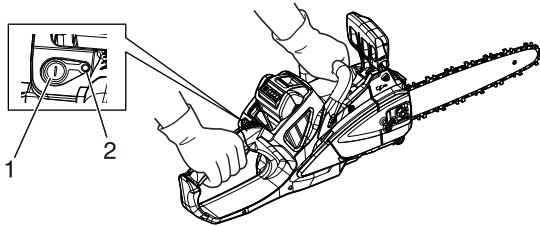

1. Ein/Aus-Knopf 2. Betriebsanzeige-LED

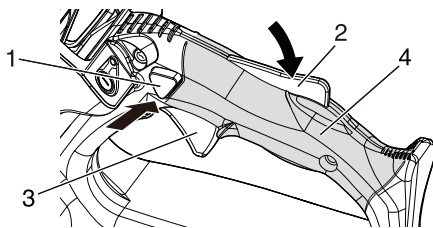

1. Hebelschaltersperre 3. Hebelschalter
2. Sperrlösehebel 4. Grifffläche

1. Füllen Sie den Kettenölbehälter mit Schmiermittel.
2. Entfernen Sie die Schwertabdeckung.
3. Beim Anlassen der Säge dürfen Schwert und Sägekette mit nichts in Berührung sein.
4. Drücken Sie den Ein/Aus-Knopf ein Mal, um die Stromzufuhr zum Gerät einzuschalten.

HINWEIS

- ◆ Bei eingeschaltetem Gerät leuchtet die Betriebsanzeige-LED.

5. Drücken Sie die Hebelschaltersperre.
6. Drücken Sie den Sperrlösehebel.
7. Lassen Sie die Hebelschaltersperre los, und umgreifen Sie fest beide Handgriffe der Kettensäge.
8. Betätigen Sie den Hebelschalter, um die Drehzahl zu erhöhen.

WICHTIG

Wenn die Stromzufuhr zum Gerät eingeschaltet ist:

- ◆ Nach einer Minute Inaktivität schaltet sich das Gerät von selbst aus.
Das Gerät schaltet sich aus, wenn die Kettenbremse ca. 5 Minuten lang aktiv war.
- ◆ Wenn die LED anbleibt, ist der Betrieb normal.
- ◆ Wenn die LED ein Mal pro Sekunde blinkt, ist der Akku ladebedürftig.
- ◆ Wenn die LED vier Mal pro Sekunde blinkt, ist die Kettenbremse aktiv. Ziehen Sie den vorderen Handschutz sofort zum Bediener. (Stellung „Kettenbremse LÖSEN“)
- ◆ Wenn die LED vier Mal pro Sekunde blinkt, obwohl die Kettenbremse gelöst ist, liegt ein Fehler vor. Schalten Sie die Stromzufuhr zum Gerät aus. Entnehmen Sie den Akku. Setzen Sie sich zur Reparatur mit Ihrem Händler in Verbindung.

Stoppen des Geräts

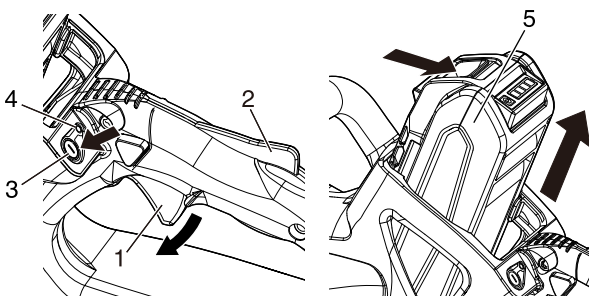

1. Hebelschalter 4. Betriebsanzeige-LED
2. Sperrlösehebel 5. Akku
3. Ein/Aus-Knopf

1. Lassen Sie den Hebelschalter und den Sperrlösehebel los und die Sägekette zum Stillstand kommen.
2. Drücken Sie den Ein/Aus-Knopf, um die Stromzufuhr zum Gerät auszuschalten.

HINWEIS

- ◆ Die Betriebsanzeige-LED geht aus, wenn die Stromzufuhr zum Gerät unterbrochen wird.

- * Beim Loslassen des Hebelschalters bleibt die Sägekette automatisch stehen. Die Motorsteuerung wird von der Temperatur des Akkus beeinflusst, was sich wiederum auf die Stoppzeit der Sägekette auswirkt.

- * Wenn der Ein/Aus-Knopf die Kettensäge nicht stoppt, bauen Sie den Akku aus, um die Stromzufuhr zu der Kettensäge zu unterbrechen. Lassen Sie den Ein/Aus-Knopf von Ihrem autorisierten Kundendiensthändler reparieren, bevor Sie die Kettensäge wieder in Betrieb nehmen.
- * Wenn die Sägekette beim Loslassen des Hebelschalters nicht stoppt, aktivieren Sie die Kettenbremse, warten Sie, bis die Kette vollständig gestoppt hat, und bauen Sie dann den Akku aus, um die Stromzufuhr zu der Kettensäge zu unterbrechen. Lassen Sie das Gerät vor dem Wiedergebrauch von Ihrem autorisierten Kundendiensthändler reparieren.

Vor der Verwendung

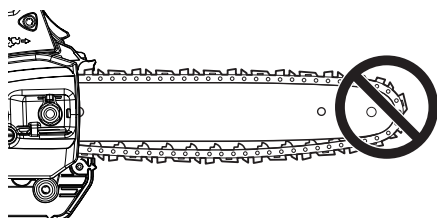

Überprüfen der Kettenspannung

⚠️ WARNUNG

- Nehmen Sie zum Prüfen der Kettenspannung den Akku heraus.

HINWEIS

- ♦ Lösen Sie immer die Muttern der Kettenradabdeckung, bevor Sie den Ketteneinsteller verstellen, sonst beschädigen Sie die Kettenradabdeckung und den Kettenspanner.

1. Die Kettenspannung sollte während der Arbeit regelmäßig geprüft und bei Bedarf korrigiert werden.
2. Spannen Sie die Kette so stramm wie möglich. Die Kette muss sich jedoch immer noch leicht von Hand am Schwert entlang ziehen lassen.

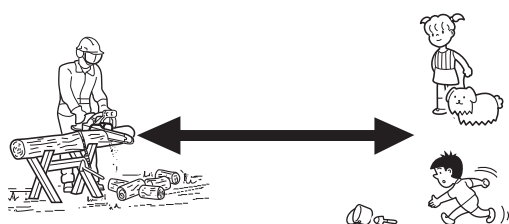
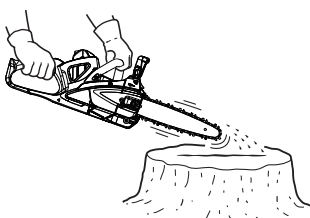

Überprüfung der Kettenschmierung

1. Halten Sie die Kettensäge über eine trockene Fläche, und ziehen Sie den Hebelschalter für 30 Sekunden auf halbe Geschwindigkeit.
2. Ein dünner Film von „ausgespritztem“ Öl sollte auf dem Untergrund sichtbar sein.

Arbeitsvorbereitung

- ♦ Machen Sie sich vor den Sägearbeiten mit der Kettensäge vertraut.
- ♦ Es ist von Vorteil, wenn Sie zur Übung mehrmals etwas Holz bzw. einige Äste zersägen.
- ♦ Lassen Sie keine Personen oder Tiere in den Arbeitsbereich. Sollten mehrere Personen gleichzeitig sägen, halten Sie immer einen Sicherheitsabstand ein.

Richtige Verwendung der Kettenbremse

⚠️ GEFAHR

- Eine Rückschlagbewegung ist sehr gefährlich. Rückschlag tritt auf, wenn die Spitze des Schwerts auf Holz oder einen anderen Gegenstand trifft. Durch die Kettenbremse wird die Wahrscheinlichkeit einer Verletzung durch Rückschlag verringert. Überprüfen Sie vor jedem Einsatz die Kettenbremse auf optimale Funktion.

⚠️ VORSICHT

- Zum Testen der Kettenbremse müssen Schwert und Sägekette montiert sein.

HINWEIS

- ♦ Zur Übung: Schieben Sie beim Fällen eines kleinen Baums den vorderen Handschutz (Kettenbremshebel) nach vorn, um die Bremse zu aktivieren.
- ♦ Stellen Sie vor jedem Arbeitsgang sicher, dass die Kettenbremse richtig funktioniert.
- ♦ Wenn die Kettenbremse mit Holzspänen verstopft ist, wird ihre Funktionsweise etwas beeinträchtigt. Halten Sie deshalb das Gerät immer sauber.
- ♦ Geben Sie bei aktivierter Kettenbremse kein Gas.
- ♦ Testen Sie die Bremse niemals in einem Bereich, wo Benzindämpfe vorhanden sind.

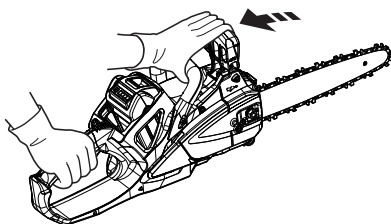
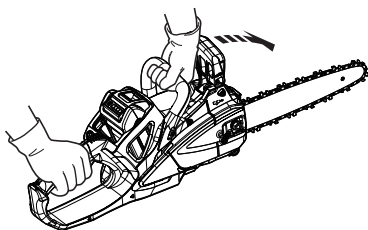
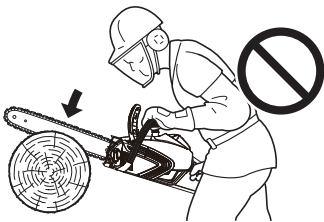
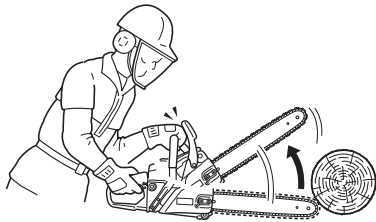

Kettenbremse

1. Die Aufgabe der Kettenbremse ist es, nach einem Rückschlag die Kette zu stoppen.
2. Sie kann den Rückschlag nicht verhindern und nicht verringern.
3. Verlassen Sie sich zum Schutz vor einem Rückschlag nicht auf die Kettenbremse.
4. Selbst mit einer Kettenbremse ist es unerlässlich, sich auf seine gute Wahrnehmung und korrekte Sägemethoden zu verlassen, als ob keine Kettenbremse vorhanden wäre.
5. Auch bei normalem Einsatz und korrekter Wartung kann sich die Ansprechzeit der Bremse verlängern.
6. Die folgenden Fehler können den Schutz, den die Kettenbremse bietet, beeinträchtigen:
 - ♦ Die Kettensäge wird zu nah am Körper gehalten. Die Rückschlaggeschwindigkeit kann selbst für eine perfekt gewartete Bremse zu schnell sein.
 - ♦ Die Hand des Bedieners ist nicht am vorderen Handschutz. Dadurch kann die Kettenbremse nicht ausgelöst werden.
 - ♦ Mangelnde Pflege und Wartung verlängert die Bremszeit und sorgt für eine geringere Wirksamkeit.
 - ♦ Schmutz, Fett, Öl, Späne usw. befinden sich in den beweglichen Teilen der Bremsanlage und können dadurch die Bremszeit verlängern.
 - ♦ Verschleiß und Ermüdung der Bremsfeder sowie Verschleiß der Bremse oder Bremstrommel und Drehlagerpunkte können die Bremszeit verlängern.
 - ♦ Ein beschädigter vorderer Handschutz kann zur Folge haben, dass die Bremse nicht greift.

Überprüfung der Bremsfunktion

1. Stellen Sie die Kettensäge auf festem Untergrund ab.
2. Halten Sie den Griff mit beiden Händen und geben Sie mit dem Hebelschalter Vollgas.
3. Betätigen Sie die Kettenbremse, indem Sie das linke Handgelenk gegen den vorderen Handschutz bewegen, ohne dabei den vorderen Griff loszulassen.
4. Die Kette muss sofort stoppen.
5. Lassen Sie den Hebelschalter los.

Wenn die Kette nicht sofort stoppt, lassen Sie die Kettensäge von Ihrem ECHO-Händler reparieren.

Lösen der Kettenbremse.

- ♦ Wenn der vordere Handschutz ganz gezogen ist, ist die Kettenbremse gelöst.

Anweisungen zum Sägen

Anweisungen zum Sägen

GEFAHR

○ Achten Sie darauf, dass die Schwertspitze bei laufendem Gerät keine Berührung erhält, um einen Rückschlag zu vermeiden.

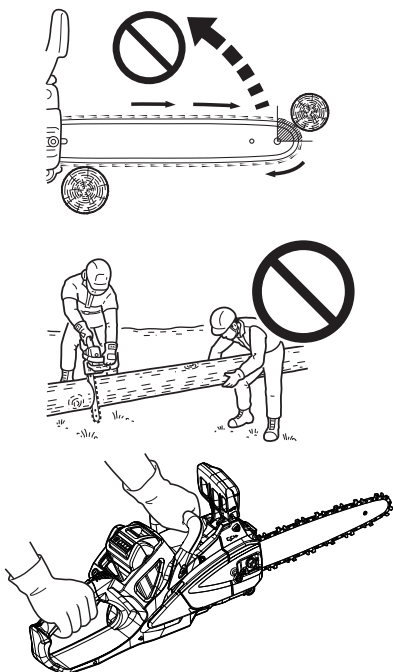

Allgemeines

Eine Kettensäge darf immer nur von einer Person bedient werden.

Es ist zeitweise schon schwer genug, die eigene Sicherheit zu gewährleisten. Deshalb sollten Sie nicht auch noch die Verantwortung für eine Hilfskraft übernehmen.

Sobald Sie die Grundlagen im Umgang mit der Säge erlernt haben, ist der gesunde Menschenverstand Ihr bester Helfer. Stehen Sie links von der Säge mit der linken Hand am vorderen Handgriff und der rechten Hand am hinteren Handgriff, damit Sie den Hebelschalter mit dem rechten Zeigefinger betätigen können.

Bevor Sie einen Baum zu fällen versuchen, zersägen Sie zunächst einmal kleinere Stämme oder Zweige.

Machen Sie sich mit den Bedienungselementen und der Reaktionsweise der Säge vertraut.

Starten Sie das Gerät, und achten Sie darauf, dass er richtig läuft.

Ziehen Sie den Hebelschalter auf volle Drehzahl, und beginnen Sie mit dem Sägen.

Es ist nicht erforderlich, fest nach unten zu drücken, damit das Sägen beginnt.

Wenn die Kette richtig geschärft ist, müsste das Sägen relativ leichtgängig ablaufen.

Bestimmte Materialien können das Gehäuse Ihrer Kettensäge angreifen. (Beispiel: Baumsäure, Düngemittel usw.)

Damit das Gehäuse nicht langfristig Schaden nimmt, entfernen Sie gründlich angebackene Sägespäne im Bereich von Zahnrad und Schwert, und waschen Sie diese mit Wasser.

Fällen eines Baums

Ein fallender Baum kann schwere Schäden verursachen, wenn er auf ein Fahrzeug, ein Gebäude, einen Zaun, eine Stromleitung oder einen anderen Baum fällt.

Ein Baum kann so gefällt werden, dass er dorthin fällt, wo er später liegen soll. Zuerst müssen Sie also festlegen, wohin er fallen soll!

Vor dem Sägen müssen Sie alle Hindernisse um den Baum herum aus dem Weg räumen.

Beim Arbeiten brauchen Ihre Füße sicheren Halt. Außerdem müssen Sie so arbeiten, dass die Säge keine Hindernisse berührt.

Danach stellen Sie sicher, dass Sie freie Bahn haben, um sich in Sicherheit zu bringen.

Sobald der Baum zu fallen beginnt, müssen Sie sich in einem Winkel von 45 Grad aus der Fallrichtung und mindestens 3 Meter vom Baum entfernen, damit Sie geschützt sind, falls der Baum beim Fallen über den Baumstumpf hinweg zurückschnellt.

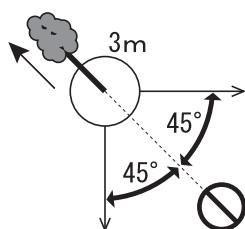

Anweisungen zum Sägen

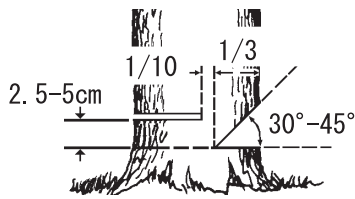

Beginnen Sie mit dem Einschnitt auf der Seite, auf die der Baum fallen soll.

- ♦ Kerbe: 1/3 vom Durchmesser und im Winkel von 30° bis 45°
- ♦ Fällschnitt: 2,5 bis 5 cm höher
- ♦ Bruchleiste: 1/10 vom Durchmesser

Sägen Sie eine Kerbe auf ca. 1/3 der Höhe des Baumstamms. Die Position dieser Kerbe ist wichtig, da der Baum versucht, „in die Kerbe“ zu fallen.

Der Fällschnitt erfolgt an der der Kerbe gegenüberliegenden Seite.

Er wird angesetzt, indem ein Krallenanschlag an der gegenüberliegenden Seite ca. 2,5 bis 5 cm oberhalb des unteren Kerbenrands angebracht wird, und endet bei ca. 1/10 des Durchmessers zur Innenkante der Kerbe, damit der Teil des Baums ohne Einschnitt als Bruchleiste fungiert.

Versuchen Sie nicht, über den Fällschnitt die Kerbe zu erreichen.

Das verbleibende Holz zwischen Kerbe und Fällschnitt, die so genannte Bruchleiste, wirkt beim Fallen des Baums wie ein „Scharnier“ und lenkt den Baum in die gewünschte Fallrichtung.

Wenn der Baum zu fallen beginnt, halten Sie das Gerät an, legen Sie die Säge auf den Boden, und bringen Sie sich schnell in Sicherheit.

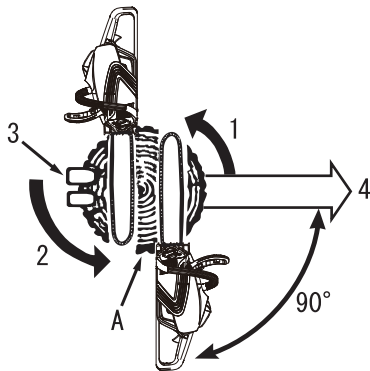

- | | |
|--------------------------------------|--------------------------------|
| 1. Kerbschnitte | 4. Fälln |
| 2. Fällschnitt | A: 1/10 vom Durchmesser |
| 3. Keile (falls Platz vorhanden ist) | bleibt als Bruchleiste stehen. |

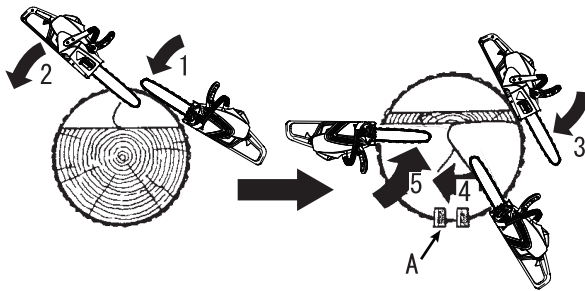

- | | |
|-------------------|-------------------|
| 1. Kerbschnitte | 4. Rundum-Methode |
| 2. Rundum-Methode | 5. Fällschnitte |
| 3. Fällschnitt | A: Keile |

Fällen großer Bäume

Beim Fällen großer Bäume, die einem Durchmesser, der mehr als doppelt so groß ist wie die Schwertlänge, beginnen Sie mit den Kerbschnitten auf einer Seite und ziehen Sie die Säge bis zur anderen Seite der Kerbe durch.

Beginnen Sie bei angesetztem Krallenanschlag mit dem hinteren Einschnitt auf der einen Seite des Baums, wobei die Säge als Drehzapfen fungiert, um auf dieser Seite die gewünschte Bruchleiste herzustellen.

Anschließend nehmen Sie die Säge für den zweiten Schnitt heraus.

Setzen Sie die Säge sehr vorsichtig in den ersten Einschnitt ein, so dass sich kein Rückschlag ergibt.

Der letzte Einschnitt erfolgt, indem die Säge nach vorn in den Einschnitt gezogen wird, um die Bruchleiste zu erreichen.

Anweisungen zum Sägen

Entasten

⚠ VORSICHT

○ Nicht über Brusthöhe sägen.

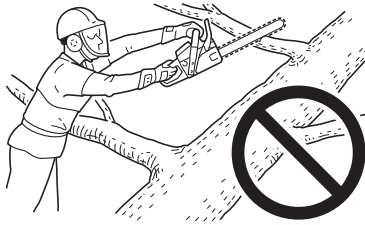

Das Entasten eines gefallenen Baums ähnelt dem Zerkleinern.

Entasten Sie niemals einen Baum, auf dem Sie stehen.

Achten Sie darauf, dass die Schwertspitze keine anderen Äste berührt.

Benutzen Sie immer beide Hände.

Arbeiten Sie nicht mit der Säge überkopf bzw. mit dem Schwert senkrecht nach oben.

Falls die Säge zurückschlägt, haben Sie nicht genug Kontrolle, um eine mögliche Verletzung zu vermeiden.

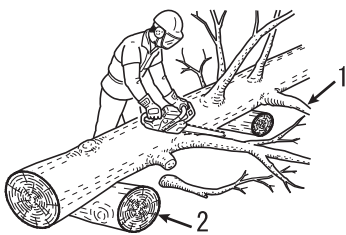

1. Schneiden Sie die Äste, auf denen der Baum aufliegt, ganz zum Schluss.
2. Schieben Sie Holzblöcke als Unterlage unter den Stamm.

Unter Spannung stehende Äste

Bei dicken Ästen arbeiten Sie von außen nach innen, um zu vermeiden, dass Schwert und Kette Ihrer Motorsäge stecken bleiben.

Zerkleinern

⚠ VORSICHT

○ Stehen Sie immer bergauf vom Baumstamm.

Beim Zerkleinern wird ein Baumstamm oder ein gefällter Baum in kleinere Stücke zerlegt.

Es gibt einige Grundregeln, die für alle Zerkleinerungsarbeiten gelten.

Umfassen Sie die Handgriffe stets mit beiden Händen.

Stützen Sie den Baumstamm ggf. ab.

Stehen Sie beim Sägen an einem Abhang oder einer Böschung stets bergauf vom Baumstamm.

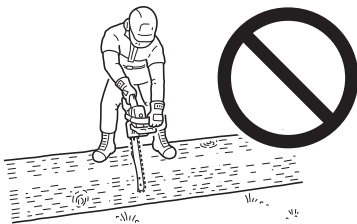
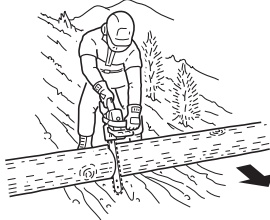

Stehen Sie nie auf dem Baum.

Anweisungen zum Sägen

Zug und Druck bei Holz

⚠ VORSICHT

Wenn Sie die Auswirkungen von Zug und Druck falsch eingeschätzt haben und von der falschen Seite aus sägen, bleiben Schwert und Kette im Holz stecken.

Sollte sich die Kette verklemmen, versuchen Sie nicht, die Säge gewaltsam aus dem Einschnitt herauszuziehen.

Schalten Sie die Säge aus und treiben Sie einen Keil in den Einschnitt, damit sich der Spalt öffnet und Sie die Säge freibekommen.

Gehen Sie niemals gewaltsam vor, wenn die Säge festklemmt.

Drücken Sie die Säge nicht mit Gewalt in den Einschnitt. Das Arbeiten mit einer stumpfen Kette ist gefährlich, und das gesamte Schneidwerk verschleißt dabei stark. Eine stumpfe Kette erkennen Sie daran, dass beim Sägen Sägemehl statt Späne entsteht.

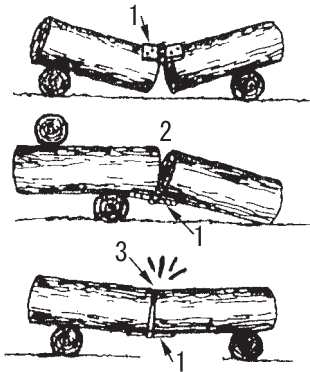

- 1. Gelenk
- 2. Offen

- 3. Geschlossen

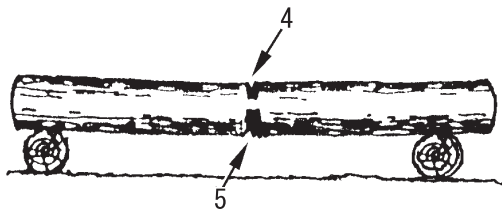

- 4. 1/3 Tiefe (Durchmesser) Vermeidet Spalten.
- 5. Endschnitt.

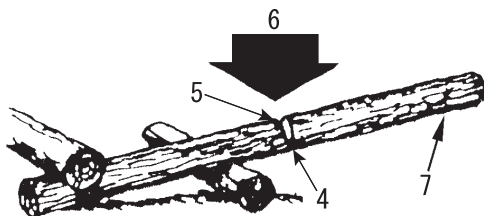

- 6. Nach unten

- 7. Ungestütztes Ende

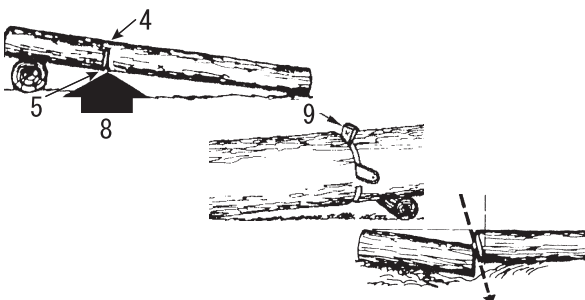

- 8. Nach oben

- 9. Keil

Ein am Boden liegender Stamm unterliegt bestimmten Zug- und Druckkräften, je nachdem, an welcher Stelle die Abstützwirkung am größten ist.

Wenn ein Stamm an beiden Enden von einer Unterlage abgestützt ist, befindet sich die Druckseite oben und die Zugseite unten.

Um zwischen diesen beiden Abstützpunkten zu sägen, machen Sie den ersten Einschnitt in Abwärtsrichtung über eine Länge von ca. 1/3 des Holzdurchmessers.

Der zweite Einschnitt erfolgt in Aufwärtsrichtung und sollte auf den ersten Einschnitt treffen.

Starker Druck

Wird der Stamm nur an einem Ende von einer Unterlage abgestützt, machen Sie den ersten Einschnitt in Aufwärtsrichtung über eine Länge von ca. 1/3 des Holzdurchmessers.

Der zweite Einschnitt erfolgt in Abwärtsrichtung und sollte auf den ersten Einschnitt treffen.

Oberschnitt

Unterschnitt

Machen Sie einen Winkelschnitt, wenn die beiden Teile gegeneinander fallen könnten.

Wartungsrichtlinien

Komponente	Wartung	Seite	Vor der Verwendung	Monatlich
Sägekette	Untersuchen / Reinigen / Schärfen / Austauschen	28	•	
Akku / Akkufach	Untersuchen / Reinigen / Laden	30	•	
Ölfilter / Ölbehälter	Untersuchen / Reinigen / Austauschen	30		•
Schwert	Untersuchen / Reinigen	30	•	
Kettenrad	Untersuchen / Austauschen	31		•
Kühlsystem / Luftfilter	Untersuchen / Reinigen / Austauschen	31	•	
Kettenbremse	Untersuchen / Reinigen / Austauschen	21	•	
Schrauben, Bolzen und Muttern	Untersuchen / Anziehen / Austauschen	-	•	

WARNUNG

○ Wenn nicht vorschriftsmäßig gewartet, kann das Produkt eine ernstliche Gesundheitsgefährdung mit sich führen.

HINWEIS

Wenn nicht vorschriftsmäßig gewartet, kann die Leistung des Produkts beeinträchtigt werden.

WICHTIG

Angegeben sind die maximalen Zeitabstände.

Die Häufigkeit der erforderlichen Wartungsarbeiten richtet sich nach der tatsächlichen Beanspruchung und Ihrer Erfahrung.

Wenn Sie regelmäßig Kettenöl auf Pflanzenbasis verwenden, führen Sie oft Inspektions- und Wartungsarbeiten durch.

Wenn Sie Fehler finden, beauftragen Sie Ihren ECHO-Händler mit der Reparatur.

Wartung und Pflege

Schärfen der Sägekette

WARNUNG

- Nehmen Sie zum Schärfen der Kette den Akku heraus.
- Tragen Sie immer Handschuhe, wenn Sie an der Kette arbeiten.

VORSICHT

- Die folgenden Fehler erhöhen das Risiko eines Rückschlags erheblich.
 - ◆ Feilwinkel zu groß
 - ◆ Durchmesser der Feile zu klein
 - ◆ Tiefenlehre zu groß

HINWEIS

Die betreffenden Winkel gelten für die Sägeketten Oregon 80TXL und SUGIHARA A4S.
Zum Schärfen anderer von Sägeketten anderer Hersteller beachten Sie bitte die Anweisungen des jeweiligen Kettenherstellers.

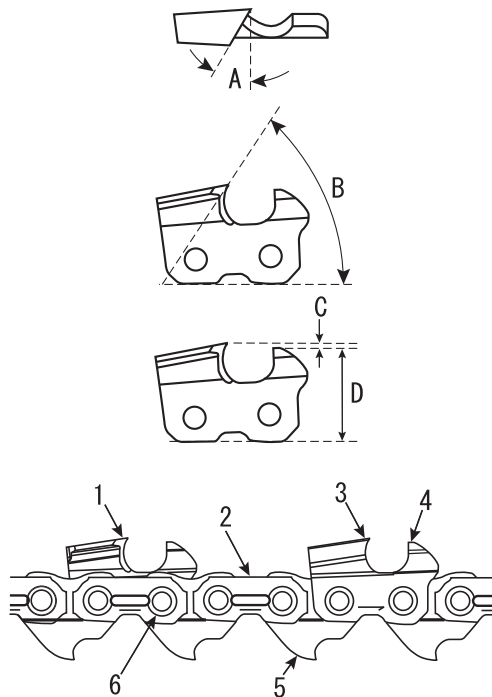

- | | |
|------------------------|----------------|
| 1. Linker Schneidzahn | 4. Tiefenlehre |
| 2. Verbindungsglied | 5. Treibglied |
| 3. Rechter Schneidzahn | 6. Niet |

Richtig gefeilte Schneidzähne sind unten dargestellt.

A: Feilwinkel 80TXL; 25°, A4S; 30°

B: Schnittwinkel des Zahndachs 80TXL; 70°, A4S; 50°

C: Tiefenbegrenzer 80TXL; 0,65 mm, A4S; 0,5mm

D: Parallel

Arbeiten Sie nie mit einer stumpfen oder beschädigten Sägekette.

Wenn Sie zum Sägen Kraft aufwenden müssen oder wenn statt Spänen nur Sägemehl entsteht, überprüfen Sie bitte die Schneidzähne auf Beschädigung.

Achten Sie beim Schärfen der Kette darauf, dass Winkel und Form der Kettenglieder immer denen einer neuen Kette entsprechen.

Überprüfen Sie die Kette nach jeder Tankfüllung auf Abnutzung oder Beschädigung.

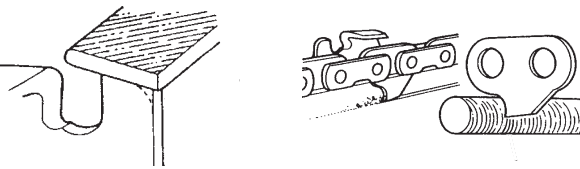
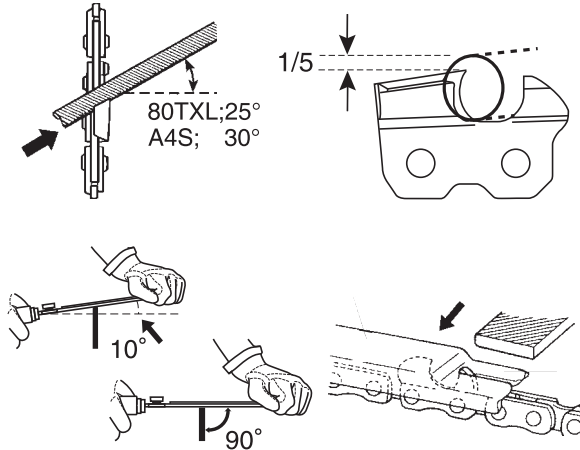
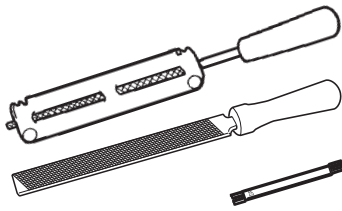

♦ Schärfen

Zum korrekten Schärfen der Sägekette benötigen Sie Folgendes: Rundfeile mit Feilenhalter, Flachfeile und Tiefenlehre. Wenn Sie die richtige Rundfeile (A4S; 3,5 mm, 80TXL; 4,0 mm) und einen Feilenhalter verwenden, können Sie leichter gute Feilergebnisse erzielen.

Bei Ihrem ECHO-Händler erhalten Sie alle Informationen zu erforderlichen Werkzeugen und geforderten Abmessungen.

1. Kette feststellen – vorderen Handschutz nach vorne drücken. Kette weiterbewegen – vorderen Handschutz gegen den vorderen Handgriff ziehen.
2. Die Kette hat rechte und linke Schneidzähne. Schärfen Sie immer von innen nach außen.
3. Halten Sie den Feilenhalter parallel zur Kette und feilen Sie die Schneidzähne, bis Zahndach und Flanke keine Beschädigung bzw. Riefen mehr aufweisen.
4. Oregon 80TXL; Die Feile schräg (10°) nach oben halten.
4. SUGIHARA A4S; Halten Sie die Feile waagrecht.)
5. Verbindungsglieder nicht anfeilen.
6. Den am stärksten abgenutzten Schneidzahn zuerst feilen und anschließend alle anderen Schneidzähne auf dieselbe Länge abfeilen.
7. Der Tiefenbegrenzer bestimmt die Dicke der Sägespäne und muss immer richtig gefeilt sein.
8. Verringert sich die Länge des Schneidzahns, ändert sich auch die Höhe der Tiefenbegrenzung und diese muss ebenso verringert werden.
9. Tiefenlehre wie abgebildet auf die Kette legen und den überstehenden Teil des Tiefenbegrenzers abfeilen.
10. Vorderkante des Tiefenbegrenzers abrunden, damit die Kette ruhig läuft.
11. Das Treibglied dient zur Beseitigung von Sägestaub aus der Schwertnut. Die Unterkante des Treibglieds ist daher scharf zu halten.

Nach dem Schärfen ist die Kette in Öl zu legen und verbleibender Feilstaub vor dem Einsatz ganz zu entfernen.

Nach dem Feilen der Kette am Schwert ausreichend Öl auf die Kette geben, und die Kette vor dem Einsatz langsam drehen, um Feilstaub zu entfernen.

Wenn bei der Arbeit mit der Kettensäge die Nut durch Feilstaub verstopft ist, verschleifen die Sägekette und das Schwert vorzeitig.

Falls die Sägekette mit Harz verklebt ist, reinigen Sie sie mit Petroleum und legen Sie sie anschließend in Öl.

Wartung und Pflege

Wartung und Pflege

⚠️ WARNUNG

○ Nehmen Sie zur Durchführung von Wartungsarbeiten den Akku heraus.

Bei Fragen oder Problemen wenden Sie sich bitte an Ihren ECHO-Händler.

Reinigen von Akku und Akkufach

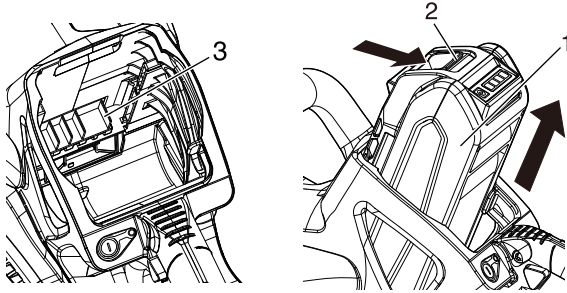

- 1. Akku
- 2. Akkuverriegelung

3. Akkufach

⚠️ WARNUNG

○ **Stromschlag- und Brandgefahr. Verwenden Sie zum Reinigen des Akkus und des Akkufachs keine leitenden Materialien.**

1. Drücken Sie auf die Akkuentriegelung, und schieben den Akku aus dem Antriebskopf.
2. Entfernen Sie Schmutz von Akku und Akkufach mit Druckluft oder einer weichen Bürste.

Ölfilter

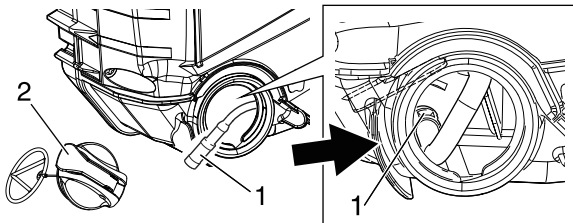

1. Ölfilter

2. Ölbehälterdeckel

1. Lassen Sie keinen Staub in den Ölbehälter gelangen.
2. Durch einen verstopften Filter wird das Schmiersystem beeinträchtigt.
3. Ziehen Sie den Filter mit einem Stück Stahldraht oder ähnlichem über den Einfüllstutzen heraus.
4. Den Ölfilter reinigen oder austauschen, wenn er verschmutzt ist.
5. Den Ölbehälter reinigen, wenn er innen verschmutzt ist.
6. Setzen Sie den Ölfilter in der Position, die in der Abbildung gezeigt.
7. Den O-Ring und das Gewinde am Ölbehälterdeckel reinigen, wenn sie verschmutzt sind.

Schwert

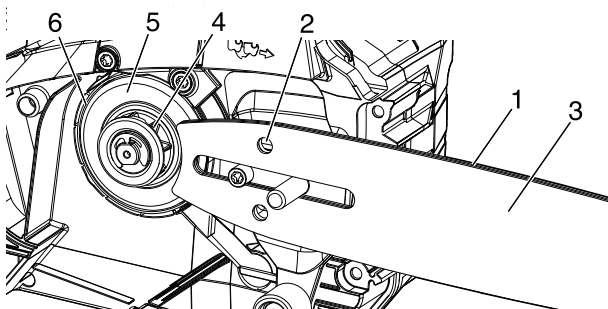

- 1. Nut
- 2. Ölbohrung
- 3. Schwert

- 4. Kettenrad
- 5. Bremsstrommel
- 6. Bremsband

WICHTIG

○ **Die Bremsstrommeln und die Bremsbänder nicht entfernen. Nach der Reinigung einen dünnen Ölfilm zwischen Bremsstrommel und Bremsband geben.**

HINWEIS

♦ **Wenden Sie sich zum Austausch des Schwerts oder der Sägekette an Ihren ECHO-Händler.**

1. Vor dem Gebrauch reinigen.
 - ♦ Reinigen Sie beispielsweise die Schwertnut mit einem kleinen Schraubendreher.
 - ♦ Reinigen Sie die Ölbohrungen mit einem Draht.
2. Drehen Sie das Schwert von Zeit zu Zeit um.
3. Überprüfen Sie das Zahnrad, und reinigen Sie vor der Montage des Schwerts den Einbaubereich.
Bei Verschleiß austauschen.

Kettenrad

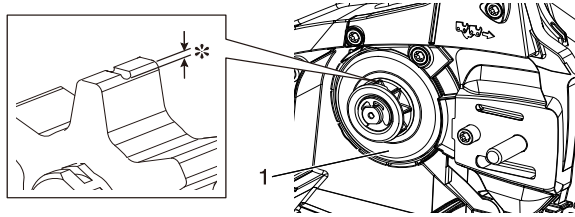

* Abgenutzt: 0,5 mm

1. Bremstrommel

1. Durch ein beschädigtes Kettenrad wird eine Sägekette beschädigt bzw. sie verschleißt vorzeitig. - Wenn das Kettenrad abgenutzt ist (um 0,5 mm oder mehr), muss es ausgetauscht werden.
2. Überprüfen Sie das Kettenrad beim Montieren einer neuen Kette. Bei Verschleiß austauschen.
3. Überprüfen Sie die Bremstrommel. Wenn sie sich nicht von Hand drehen lässt, wenden Sie sich zur Reparatur an Ihren Händler.

Automatische Ölpumpe

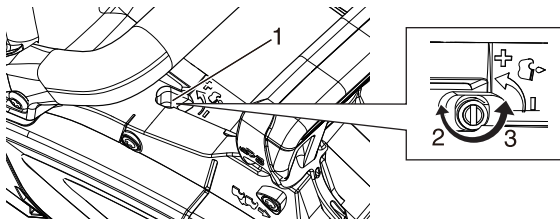

1. Öleinstellschraube

2. Verringern (Zu)

3. Erhöhen (Auf)

1. Das Abgabevolumen der automatischen Ölpumpe ist werkseitig auf 7 ml/min bei ca. 7000 U/min eingestellt.
2. Zur Erhöhung des Abgabevolumens drehen Sie die Einstellschraube gegen den Uhrzeigersinn.
3. Wenn die Schraube am Anschlag ist, ist die maximale Abgabemenge erreicht. (13 mL/min at 7000 r/min).
4. Drehen Sie die Einstellschraube nicht über die Maximal- oder Minimalstellung hinaus.

Kühlsystem

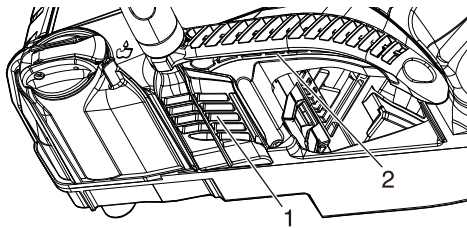

1. Luftauslass

2. Lufteinlass

1. Führen Sie in regelmäßigen Abständen eine Überprüfung durch.
2. Befreien Sie den Lufteinlass und den Luftauslass von Schmutz und Staub aller Art.

WICHTIG

○ Lassen Sie den Luftfilter beim Säubern des Geräts eingebaut, damit kein Schmutz in das Gerät gelangen kann.

Luftfilter

1. Kontrollieren Sie, dass der Akku entnommen ist.
2. Bauen Sie den Luftfilter aus.
3. Entfernen Sie restliche Späne mit Druckluft.
4. Bürsten Sie Schmutz vom Luftfilter, oder waschen Sie den Luftfilter in einem geeigneten Mittel. Ersetzen Sie den Filter, wenn er stark verschmutzt oder beschädigt ist.
5. Lassen Sie den Luftfilter vollständig trocknen.
6. Setzen Sie den Luftfilter wieder ein.

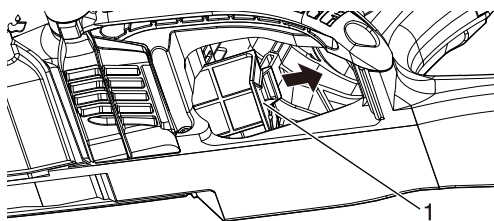

1. Luftfilter

Wartung und Pflege

Ersetzen von Führungsschiene und Kette

WICHTIG

- ♦ Verwenden Sie nur die vom Hersteller angegebenen Austauschschwerter und -ketten oder gleichwertige Teile. Ansonsten kann eine Unfallgefahr bestehen oder das Gerät beschädigt werden.

Länge cm	Schwert (Führungsschiene)	Kette	Kettenrad (Teilenummer)
25	C25S80-46MA-EB	80TXL-46E	(A556-001960)
30	C30S80-51MA-EB	80TXL-51E	
20	C20HA4-52CL- ED	A4S-52E	(A556-001910)
25	C25HA4-60CL- ED	A4S-60E	
	C25SA4-60CL- ED		
30	C30SA4-68CL- ED	A4S-68E	
	C30HA4-68CL- ED		

Fehlerbehebung

Problem	Ursache	Lösung
Rote Ladegerätlampe blinkt oder Lampe leuchtet nicht auf	<ul style="list-style-type: none"> ♦ Stecker nicht mit der Steckdose verbunden ♦ Akku nicht richtig eingesetzt ♦ Schlechter Kontakt ♦ Fehler im Ladegerät ♦ Fehler im Akku 	<ul style="list-style-type: none"> ♦ Stecken Sie das Ladegerät ein. ♦ Prüfen Sie, ob der Akku richtig eingesetzt ist. ♦ Bauen Sie den Akku mit gereinigten Kontakten wieder ein. ♦ Wenden Sie sich an Ihren ECHO-Händler. ♦ Wenden Sie sich an Ihren ECHO-Händler.
Gerät lässt sich nicht einschalten	<ul style="list-style-type: none"> ♦ Akku nicht richtig eingesetzt 	<ul style="list-style-type: none"> ♦ Prüfen Sie, ob der Akku richtig eingesetzt ist.
Gerät läuft nicht, obwohl es eingeschaltet ist	<ul style="list-style-type: none"> ♦ Akku entladen ♦ Akkutemperatur zu hoch oder zu niedrig 	<ul style="list-style-type: none"> ♦ Laden Sie den Akku. ♦ Bauen Sie den Akku aus, und lassen Sie den Akku abkühlen.
Laufzeit ist zu kurz	<ul style="list-style-type: none"> ♦ Akkutemperatur zu hoch oder zu niedrig ♦ Geräteelektronik zu heiß ♦ Akku entladen ♦ Schneidwerk verschmutzt ♦ Kettenspannung zu hoch 	<ul style="list-style-type: none"> ♦ Bauen Sie den Akku aus, und lassen Sie den Akku abkühlen. ♦ Schalten Sie das Gerät aus, und lassen Sie das Gerät abkühlen. ♦ Laden Sie den Akku. ♦ Reinigen Sie das Schneidwerk. ♦ Stellen Sie die Kettenspannung ein.
Kettenöl wird nicht freigesetzt	<ul style="list-style-type: none"> ♦ Kein Öl im Ölbehälter ♦ Kettenölleitung oder Ölfilter verstopft ♦ Fehler im Ölkanal 	<ul style="list-style-type: none"> ♦ Füllen Sie Kettenöl nach. ♦ Reinigen Sie die Kettenölleitung und den Ölfilter. ♦ Wenden Sie sich an Ihren ECHO-Händler.
Gerät vibriert stark	<ul style="list-style-type: none"> ♦ Fehler an internen Teilen 	<ul style="list-style-type: none"> ♦ Wenden Sie sich an Ihren ECHO-Händler.

- ♦ Für die Überprüfung und Wartung sind entsprechende Fachkenntnisse erforderlich. Wenn Sie das Produkt nicht selbst überprüfen, warten oder instand setzen können, wenden Sie sich an Ihren Händler. Versuchen Sie nicht, das Produkt zu zerlegen.
- ♦ Bei Problemen oder Störungen, die nicht in der obigen Tabelle genannt werden, wenden Sie sich an Ihren Händler.
- ♦ Verwenden Sie nur Original-Ersatzteile und -Verbrauchsprodukte, die für das Produkt zugelassen sind. Die Verwendung von Teilen anderer Hersteller oder nicht zugelassener Produkte kann zu Fehlfunktionen führen.

Produktunterstützung und Wartungsdienst

- ♦ Produktunterstützung und Wartungsdienst leisten autorisierte Kundendiensthändler, die Sie in unserem Händlerverzeichnis finden:
https://www.echotools.com/en_us/finder oder https://www.echotools.com/en_us.

Aufbewahrung / Entsorgung

Lagerung

WARNUNG

- **Lagern Sie das Gerät nicht in einem Raum, in dem sich brennbare Dämpfe sammeln können.**
- ◆ **Es besteht Brandgefahr.**

Gehen Sie folgendermaßen vor, wenn Sie das Produkt lange Zeit lagern möchten:

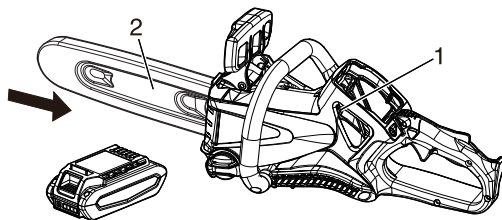

1. Akkufach

2. Schwertschutz

Kettensäge

Lagern Sie das Gerät nicht ein, ohne zuvor die folgenden schützenden Wartungsmaßnahmen durchgeführt zu haben:

1. Schalten Sie die Stromzufuhr zu dem Gerät aus.
2. Entnehmen Sie den Akku aus der Kettensäge.
3. Entfernen Sie Ansammlungen von Schmutz und Fremdstoffen außen an dem Gerät.
4. Ziehen Sie alle Schrauben und Muttern fest.
5. Setzen Sie die Schwertabdeckung an.
6. Decken Sie das Akkufach der Kettensäge ab.
7. Lagern Sie das Gerät trocken, staubfrei und für Kinder unzugänglich.
8. Die Lagerung soll bei Temperaturen zwischen 0 °C und 40 °C erfolgen.

Akku

1. Entnehmen Sie den Akku aus der Kettensäge.
2. Wählen Sie für die Lagerung einen trockenen, staubfreien und für Kinder unzugänglichen Ort.
3. Die Lagerung soll bei Temperaturen zwischen 0 °C und 40 °C erfolgen.
4. Wenn der Akku länger als ein Jahr gelagert wird, laden Sie ihn auf etwa 40 bis 60 % Kapazität auf und bewahren Sie ihn bei Temperaturen zwischen 10 °C und 30 °C auf.

Charge

1. Entnehmen Sie den Akku aus dem Ladegerät.
2. Trennen Sie das Ladegerät vom Netz.
3. Wählen Sie für die Lagerung einen trockenen, staubfreien und für Kinder unzugänglichen Ort.

Entsorgungshinweise



- ◆ Auf den größeren Kunststoffteilen des Produkts befindet sich jeweils eine Kennzeichnung (Code) des Werkstoffs. Diese Codes beziehen sich auf die folgenden Werkstoffe; entsorgen Sie diese Kunststoffteile unter Einhaltung der gesetzlichen Vorschriften Ihres Landes.

Kennzeichnung	Werkstoff
>PA6-GF<	Nylon 6 - Glasfaser
>PA66-GF<	Nylon 66 - Glasfaser
>PP-GF<	Polypropylen - Glasfaser
>PE-HD<	Polyethylen
>POM<	Polyoxymethylen

- ◆ Der Akku enthält Lithium. Nur an den dafür vorgesehenen Sammelstellen entsorgen.
- ◆ Lithium-Ionen-Akkus müssen korrekt entsorgt werden.
- ◆ Wenn Sie Fragen zur korrekten Entsorgung von Altöl oder Kunststoffteilen haben, setzen Sie sich bitte mit Ihrem ECHO-Fachhändler in Verbindung.

Technische Daten

		DCS-2500	
Gewicht:			
ohne Akku, Schwert, Sägekette und Kettenöl	kg	2,0	
mit Akku, Schwert, Sägekette und Kettenöl	kg	3,5	
Außenabmessungen:			
Länge x Breite x Höhe (mit Akku)	mm	424 × 189 × 219	
Fassungsvermögen:			
Tank für Kettenschmierung	cm ³ (mL)	120	
Öl (Kettenöl)		Von ECHO empfohlenes Kettenöl oder ein Äquivalent	
Schneidlänge:			
Alle angegebenen Schneidlängen des Schwerts	cm	20, 25, 30	
Kette:			
Kettenteilung	mm	8,26 (0,325 Zoll)	6,35 (1/4 Zoll)
Sollstärke (Stärke der Treibglieder)	mm	1,09 (0,043 Zoll)	1,09 (0,043 Zoll)
Schwertlänge	cm	25, 30 (ECHO)	20, 25, 30 (ECHO)
Schwertstärke	mm	1,09 (0,043 Zoll)	1,09 (0,043 Zoll)
Kettentyp		Oregon 80TXL	SUGIHARA A4S
Kettengeschwindigkeit bei max. Motordrehzahl	m/s	19,3	16,9
Schmierung	mm	Automatische Ölpumpe	
Kettenrad:			
Sollzahl Zähne		7	8
Kettenteilung	mm	8,26 (0,325 Zoll)	6,35 (1/4 Zoll)
Akku:		LBP-50-150	
Typ		Li-Ion	
Akkuspannung	V	56 (bemessen 50,4)	
Ladegerät:		LCJQ-560	LCJU-560
Ladegeräteingangsspannung	V	AC 220 – 240	AC 220 – 240
Ladezeit (circa)	min	47	47
Leuchten am Ladegerät:		Rote LED – Akku nicht im Ladetemperaturbereich	
		Rote LED blinkt – Fehler	
		Grüne LED – Akku fertig geladen	
		Grüne LED blinkt – Akku lädt normal	
Schalldruckpegel: (EN62841-4-1)	dB(A)	72,4	
Schalleistungspegel: (EN62841-4-1)	dB(A)	92,4	
Unsicherheit	dB(A)	3,0	
Schwingungspegel: (EN62841-4-1)			
Vorderer Handgriff	m/s ²	3,8	
Hinterer Handgriff	m/s ²	2,1	
Unsicherheit: K	m/s ²	1,5	

Änderungen der technischen Daten vorbehalten.

- Der deklarierte Vibrationsgesamtwert wurde nach einem Standardprüfverfahren ermittelt und kann zum Vergleich der Geräte untereinander herangezogen werden.
- Der deklarierte Vibrationsgesamtwert kann außerdem zur vorläufigen Beurteilung der Exposition herangezogen werden.

Konformitätserklärung

Der unterzeichnete Hersteller:

YAMABIKO CORPORATION
1-7-2 SUEHIROCHO
OHME, TOKIO 198-8760
JAPAN

Diese Konformitätserklärung wird unter der alleinigen Verantwortung des Herstellers erstellt.

erklärt, dass das nachstehend spezifizierte neue Gerät:

AKKU-KETTENSÄGE

Marke: ECHO
Typ: DCS-2500

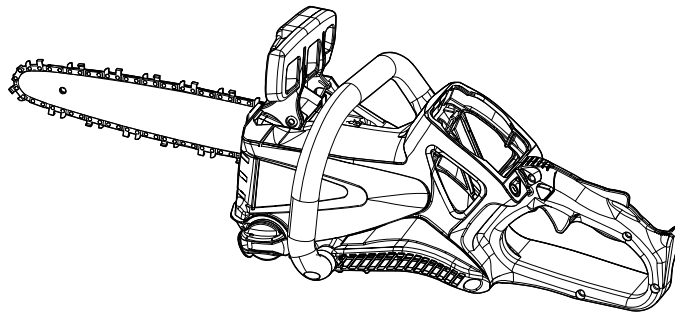

Entspricht:

- * Anforderungen der Richtlinie **2006/42/EG** (Anwendung der harmonisierten Norm **EN 62841-1:2015, EN 62841-4-1:2020**)
- * Anforderungen der Richtlinie **2014/30/EU** (Anwendung der harmonisierten Norm **EN 55014-1:2017+A11:2020, EN 55014-2:2015**)
- * Anforderungen der Richtlinie **2011/65/EU** (Anwendung der harmonisierten Norm **EN IEC 63000:2018**)
- * Anforderungen der Richtlinie **2000/14/EG**

Konformitätsbewertungsverfahren nach **ANHANG V**

Gemessener Schallleistungspegel: **98 dB(A)**

Garantierter Schallleistungspegel: **101 dB(A)**

DCS-2500

Seriennummer E81535001001 bis E81535100000

Tokio, 19. Juli 2023

YAMABIKO CORPORATION

A handwritten signature in black ink, appearing to read 'K. Kon', written over a horizontal line.

Katsunori Kon
Hauptabteilungsleiter
Abteilung Qualitätssicherung

Der Dokumentenbevollmächtigte in Europa, welcher autorisiert ist die technischen Daten zusammenzustellen:

Unternehmen: CERTIFICATION EXPERTS B.V.

Adresse: Amerlandseweg 7, 3621 ZC Breukelen,
Niederlande

Herr Richard Glaser

NOTIZEN

YAMABIKO CORPORATION
1-7-2 SUEHIROCHO, OHME, TOKIO 198-8760, JAPAN
TELEFON: 81-428-32-6118. FAX: 81-428-32-6145.



X750 822-040 0

© 2023 YAMABIKO CORPORATION

Gedruckt in Japan